



AVALON ALUMINUM RAILING®

OVER-THE-TOP INSTALLATION

Installation Instructions

English.....	1
Français.....	7
Español.....	13



Read all instructions prior to installing product.
Refer to manufacturers safety instructions when operating any tools.

To register your product, please visit: barretteoutdoorliving.com

WARNING:

- Always wear safety goggles
- Read all instructions prior to installing product.
- Refer to local building codes for installation requirements; failure to install this product in accordance with building codes may affect safety of the product and void product warranty.
- Refer to manufacturers safety instructions when operating any tools.

NOTICE:

- DO NOT attempt to assemble the kit if parts are missing or damaged.
- DO NOT return the product to the store. For assistance or replacement parts call: 1-877-265-2220.

TOOLS/MATERIALS NEEDED:

Safety Goggles	Power Screwdriver /Drill
Tape Measure	3/8" Fasteners
Pencil	Chalk Line Tool
Level	Wood Chisel or Utility Knife

Components list:

Check the packaging to ensure all components are included:

Ref	6' Kit	8' Kit	Components
COMPONENTS INCLUDED WITH RAIL PANEL			
A	1	1	Level Rail Panel
B	2	2	Top Level Bracket (Needed if using standard Avalon posts)
C	2	2	Bottom Level Bracket and Bracket Cover
D	1	1	Support Foot
E	14	14	1½" Bracket Mounting Steel Panhead Screws
F	4	4	1⅝" Top Rail Mounting Steel Panhead Screws
COMPONENTS INCLUDED WITH OVER-THE-TOP POST KIT			
G	1	1	2"x2"x33"/39" Post
H	1	1	Sandwich Plate
I	4	4	2 Piece Trim Ring
COMPONENTS INCLUDED WITH OVER-THE-TOP BRACKET KITS			
J	1	1	Over-the-Top Bracket (Corner, Mid or End)
K	1	1	Over-the-Top Bracket Cover (Corner, Mid or End - Profile will vary based on style choice)
L	2	2	2½" Type F Flathead Screws
COMPONENTS INCLUDED WITH TOP RAIL (NOT SHOWN)			
M	1	1	Top Rail
N	2	2	Top Bracket Covers (Only needed for standard posts)

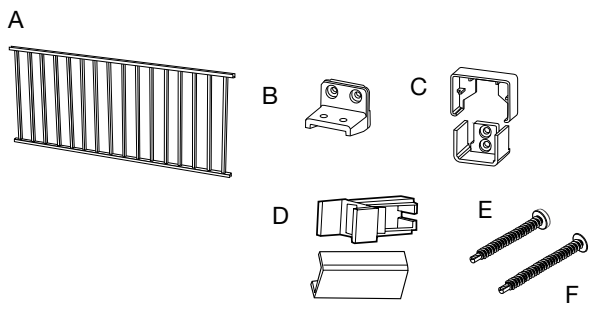
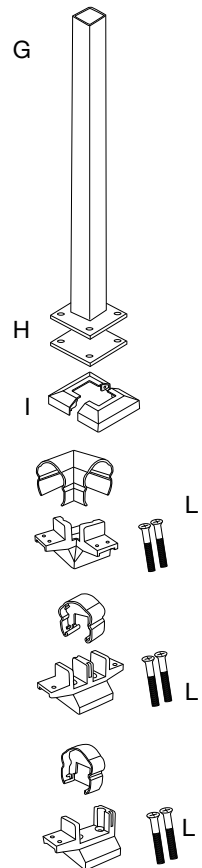

To obtain and review a copy of the warranty please visit: barretteoutdoorliving.com.
 You may also contact us at 1-877-265-2220 or email CS.outdoorliving@barretteoutdoorliving.com.

1.

Determine the desired post placement. If using both standard 2½" Avalon posts and the 2" Over-the-Top posts, make sure to line up all the posts from the center (Fig. 1). Snap a line on the deck to ensure all posts are aligned properly (Fig. 2).

NOTE: Posts are designed and manufactured to accept ⅜" fasteners. Post mounting hardware is sold separately. Be sure to use appropriate fasteners for your installation. For commercial use, Avalon Heavy Duty posts are required. Check local building codes for load requirements.

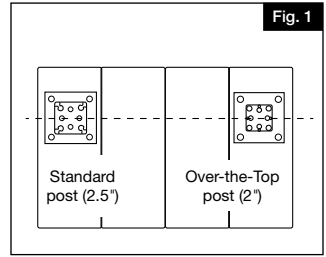

2.

LAG BOLT APPLICATION

Ensure sufficient mounting structure exists in the areas to receive posts and install blocking if necessary. Plumb the posts using the shims provided, secure the posts in place (Fig. 3), and install trim ring (I) on each post.

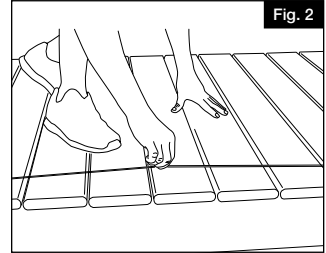

THROUGH BOLT APPLICATIONS

For through bolt applications, use the provided secondary mounting plate when securing posts in place. Drill through the mounting surface using a ⅜" drill bit. Using appropriate hardware (sold separately), align bolts through the post mounting flange and secondary mounting plate. Tighten bolts, secure in place, and install trim ring on each post.

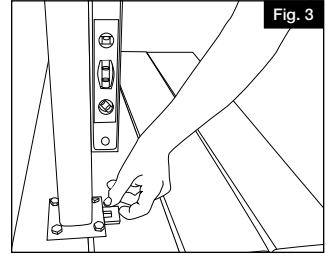

TIP: Leveling shims can be easily cut using a wood chisel or utility knife. Please keep safety in mind during installation and ALWAYS wear safety goggles.

3.

Place over-the-top brackets (J) on your over-the-top posts. Secure brackets to posts using supplied screws (L – 2 per bracket) (Fig. 4).

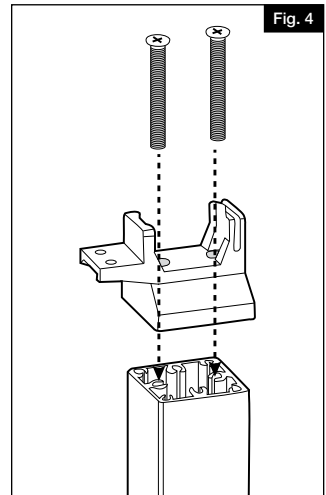

4.

Place rail panel across the opening and adjust to ensure equal baluster spacing on each end (Fig. 5). Mark the rail panel at the post face at all four locations shown in Figure 1. and cut the panel at this location on all four ends using a carbide tip blade of at least 60 teeth.

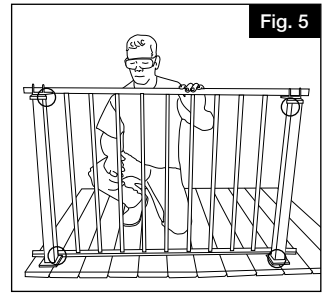

5.

OVER-THE-TOP POSTS

Test fit the rail panel by hanging the panel on the top of the over-the-top brackets (Fig. 6). Place your bottom rail bracket into the bottom rail and mark the top of the bottom rail brackets on both of your posts (Fig. 7). Remove your panel and bottom brackets.

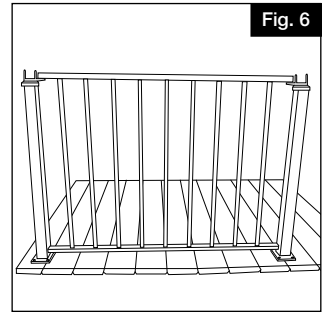

6.

Align your bottom brackets to the marks made on your posts, and mark the two holes using a pencil (Fig. 8). Using a $1/8$ " drill bit, pre-drill these two holes. Repeat for other post.

Using provided screws (E), attach your bottom brackets to your posts.

Test fit rail panel. Once proper fit is ensured, press bottom bracket covers (C) onto the ends of your bottom rail (Fig. 9), and set panel in place on brackets.

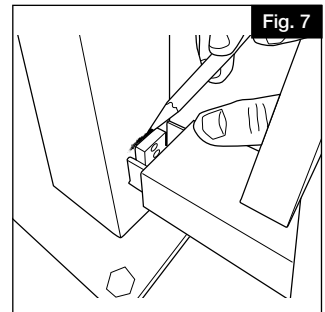

7.

STANDARD POSTS

For any standard (non-over-the-top) posts in your installation, open the paper bracket mounting template (included with brackets in the rail panel), align base trim with appropriate guide on template, and secure template in place using a piece of tape. Pre-drill through the desired marked locations on the template using a $1/8$ " drill bit. Remove template, align brackets (Fig. 10) with the holes ensuring that brackets are square, and fasten brackets in place using the $1\frac{1}{2}$ " screws provided.

Test fit rail panel. Once proper fit is ensured, press bottom bracket covers onto the ends of your bottom rail, and set panel in place in brackets.

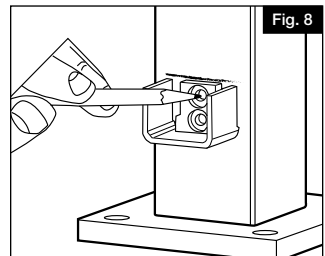

8.

Pivot support foot (D) in place under the rail as shown (Fig. 11).

Secure support foot to the mounting surface using the screws provided (E) and press fit cover into place using plastic plug as shown (Fig.12 & 13).

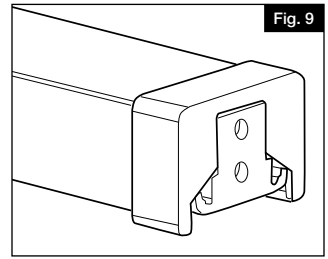

9.

TOP RAIL – END POSTS

To determine length at which to cut top rail, measure the length of the rail panel. Add $2\frac{1}{8}$ " to the end of your rail panel if it's connecting to an end over-the-top post. For example, if your rail section is connecting to an end over-the-top post on both ends, you'd add $2\frac{1}{8}$ " to both ends of your top rail.

NOTE: No length needs to be added to top rail for any top rail end connecting to a standard, non over-the-top Avalon post.

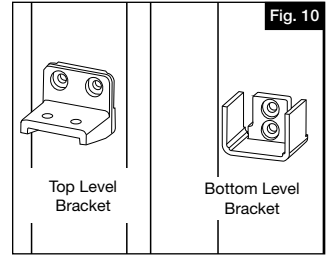

10.

TOP RAIL – MID POSTS

To determine length at which to cut top rail, measure the length of the rail panel. Add $1\frac{3}{16}$ " to the end of your rail panel that will be connecting to a mid over-the-top post. For example, if your rail section is connecting to a mid over-the-top post on both ends, you'd add $1\frac{3}{16}$ " to both ends of your top rail.

NOTE: No length needs to be added to top rail for any top rail end connecting to a standard, non over-the-top Avalon post.

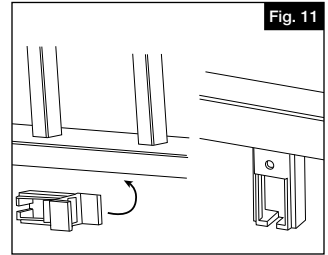

11.

TOP RAIL – CORNER POSTS

To determine the length at which to cut your top rail for a corner post, miter cut one end of your top rail at a 45° angle (Fig. 15). From the long end of the cut, measure $2\frac{1}{8}$ " + rail panel length + clearance for end or mid over-the-top posts if needed. Cut your top rail to this length (Fig. 16).

NOTE: No length needs to be added to top rail for any top rail end connecting to a standard, non over-the-top Avalon post.

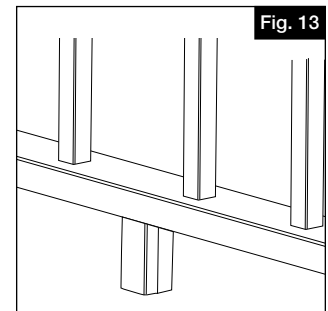
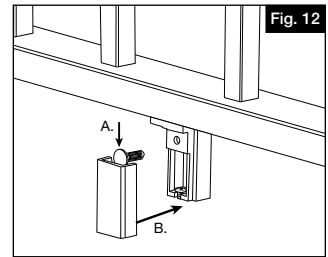

12. Starting at one end of your installation, fit your end cover onto the top rail and place down so that the end cover and top rail fit onto your post bracket and rail panel (Fig. 17). Dry fit your top rails in place moving from one post to the next. For corner applications, once one end of your corner is dry fit in place, you may have to angle your top rail down into the other side of the corner cover (Fig. 18). Working from one end of your installation to the other end, fit your top rails into place ensuring the top rail fits snugly into the bracket covers and onto the rail panels.

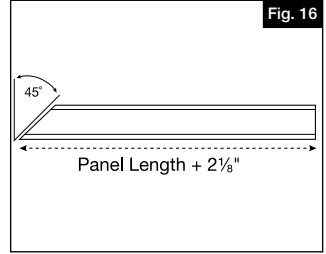
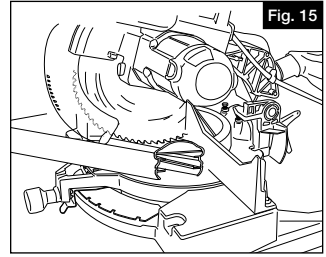

13. Using the holes in the bracket as a guide, pre-drill two 1/8" holes from under the bottom of the rail up through the top rail as shown in Figure 19. Drive two screws (F) up through the hole locking the bracket, panel, and top rail together, being careful not to drill through the top of the top rail (circled with dotted line).

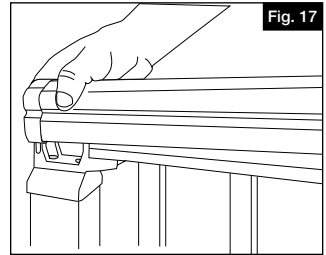

14. If using any standard posts, install pyramid post top onto each post.
NOTE: A rubber mallet may be needed for proper fit.

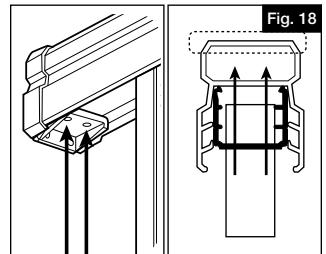
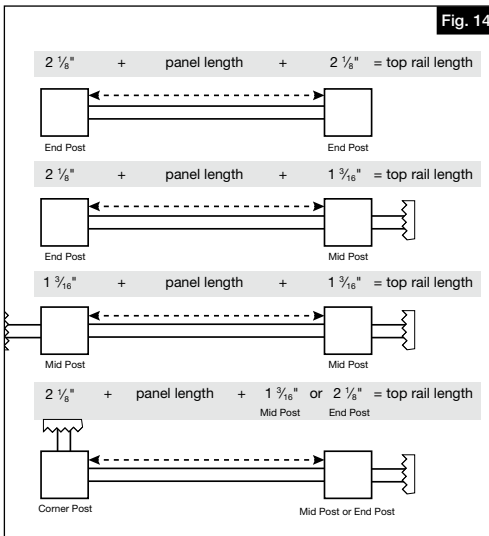
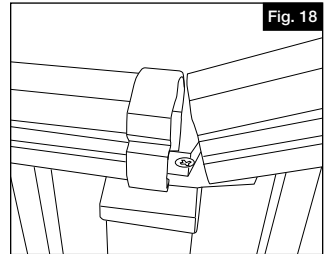



AVALON ALUMINUM RAILING®

L'INSTALLATION SUR LE DESSUS

Instructions d'installation

English.....	1
Français.....	7
Español.....	13



Lisez toutes les instructions avant d'installer le produit.
Reportez-vous aux instructions de sécurité du fabricant lors de l'utilisation d'outils.

Pour enregistrer votre produit, veuillez visiter: **barretteoutdoorliving.com**

AVERTISSEMENT:

- Toujours porter des lunettes de sécurité.
- Toutes les étapes d'assemblage dans ces instructions doivent être effectuées sur une surface propre et non abrasive.
- Dans ces instructions d'assemblage, on suppose que la trousse de quincaillerie de barrière Barrette Outdoor Living® (charnières et loquet) sera utilisée.

AVIS:

- NE PAS tenter d'assembler le kit s'il y a des pièces endommagées ou manquantes.
- Ne pas retourner le produit au magasin. Pour obtenir de l'aide ou des pièces de remplacement, composer le 1-877-265-2220.

OUTILS NÉCESSAIRES:

	Lunettes de sécurité		Scie mécanique
	Ruban à mesurer		Attaches 3/8"
	Crayon		Attaches 3/8" (9,5 mm)
	Niveau		Cordeau
	Tournevis/perceuse mécanique		Ciseau à bois ou couteau universel

Liste de composantes du kit de barrière:

Vérifier le kit afin de s'assurer que toutes les composantes y sont.

Ref	6' trousse	8' trousse	Composantes
COMPRIS AVEC PANNEAU DE RAMPE			
A	1	1	Panneau de rampe horizontale
B	2	2	Support du haut de rampe horizontale (nécessaire lorsqu'on utilise les poteaux Avalon standard)
C	2	2	Support du bas de rampe horizontale et embout de support
D	1	1	Patte d'appui
E	14	14	Vis à tête cylindrique 1 1/2" (3,8 cm)
F	4	4	Vis à tête cylindrique 1 5/8" (6,35 cm) pour main courante
COMPRIS AVEC KIT DE POTEAU POUR INSTALLATION SUR LE DESSUS			
G	1	1	Poteau 2" x 2" x 33"/39" (5 cm x 5 cm x 83,8 cm/99 cm)
H	1	1	Plaque sandwich
I	4	4	Garniture de base en 2 pièces
COMPRIS AVEC KITS DE SUPPORTS POUR INSTALLATION SUR LE DESSUS			
J	1	1	Support pour installation sur le dessus (cornier, intermédiaire ou d'extrémité)
K	1	1	Embout de support pour installation sur le dessus (cornier, intermédiaire ou d'extrémité – le profilé variera en fonction du style)
L	2	2	Vis à tête plate de type F 2 1/2" (6,35 cm)
COMPRIS AVEC LA MAIN COURANTE			
M	1	1	Main courante à
N	2	2	Embouts de support du haut (seulement requis pour les poteaux standard)

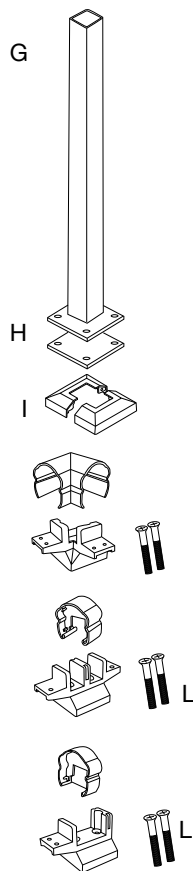
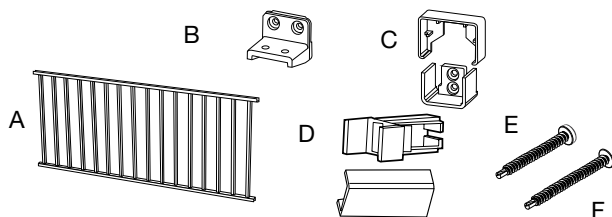

Pour obtenir et examiner une copie de la garantie, visiter barretteoutdoorliving.com. On peut également nous contacter par téléphone au 1-877-265-2220 ou par courriel à CS.outdoorliving@barretteoutdoorliving.com.

1.

Déterminer l'emplacement désiré pour les poteaux. Lorsqu'on utilise des poteaux Avalon standard de 2½" (6,35 cm) ET des poteaux pour installation sur le dessus de 2" (5 cm), on doit s'assurer d'aligner tous les poteaux à partir du centre (Fig. 1). Tracer une ligne au cordeau sur la terrasse pour garantir que tous les poteaux seront bien alignés (Fig. 2).

NOTE: Les poteaux sont conçus et fabriqués en vue d'accepter des attaches de ⅜" (9,5 mm). La quincaillerie de montage de poteau est vendue séparément. S'assurer d'utiliser les attaches qui conviennent à l'installation. Pour un usage commercial, on doit utiliser des poteaux Avalon robustes. Vérifier le code du bâtiment local pour connaître les exigences en matière de chargement.

fasteners for your installation. For commercial use, Avalon Heavy Duty posts are required. Check local building codes for load requirements.

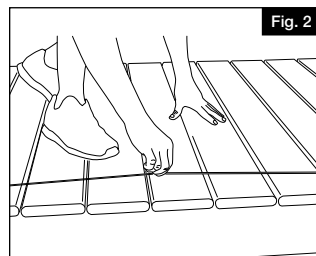
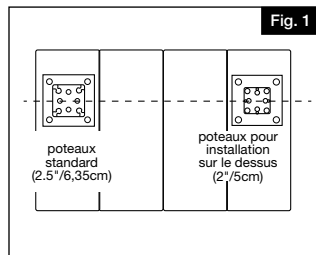

2.

INSTALLATION À L'AIDE DE TIREFONDS

S'assurer que la structure de fixation est suffisante pour recevoir les poteaux. Au besoin, installer des bandes de blocage. Mettre les poteaux d'aplomb au moyen des cales fournies. Fixer les poteaux en place (Fig. 3), et installer une garniture de base (H) sur chaque poteau.

INSTALLATION À L'AIDE DE BOULONS TRAVERSANTS

Pour les installations à l'aide de boulons traversants, utiliser la plaque de montage secondaire fournie pour fixer les poteaux en place. Percer des avant-trous à travers la surface de montage au moyen d'une mèche de ⅜" (9,5 mm). En utilisant la quincaillerie appropriée (vendue séparément), insérer les boulons à travers la bride de montage du poteau et la plaque de montage secondaire. Serrer les boulons, et installer une garniture de base sur chaque poteau.

Conseil: On peut facilement couper des cales de nivellement au moyen d'un ciseau à bois ou d'un couteau universel. On doit être prudent durant la coupe et TOUJOURS porter des lunettes de sécurité.

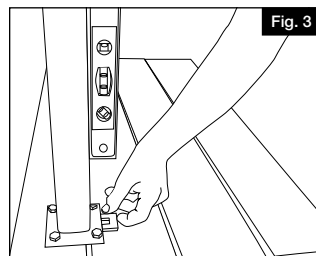

3.

Placer les supports (J) sur les poteaux pour installation sur le dessus. Fixer les supports aux poteaux à l'aide des vis fournies (L) en utilisant 2 vis par support (Fig. 4).

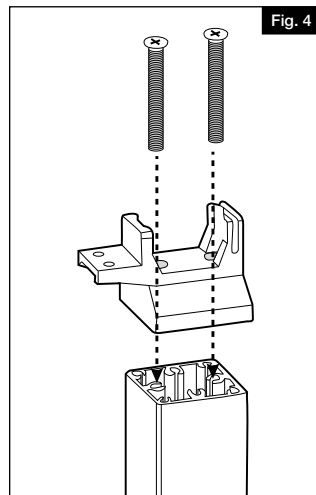

4.

Placer le panneau de rampe dans l'ouverture de façon à ce que l'espace entre le barreau et le poteau soit égal à chaque extrémité (Fig. 1). Marquer l'emplacement du panneau de rampe sur les poteaux aux quatre endroits illustrés à la Figure 1. Puis, couper le panneau à ces endroits au moyen d'une lame au carbure munie d'au moins 60 dents.

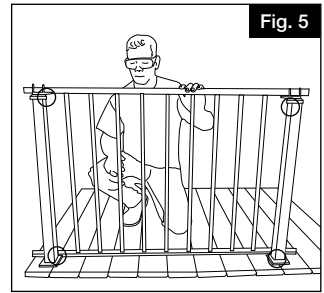

5.

POTEAUX POUR INSTALLATION SUR LE DESSUS

Faire un test de cadrage en tenant le panneau de rampe au-dessus des supports. Placer la lisse dans le support du bas, puis faire une marque pour indiquer l'emplacement de la partie supérieure des supports du bas sur les deux poteaux. Puis, enlever le panneau et les supports du bas.

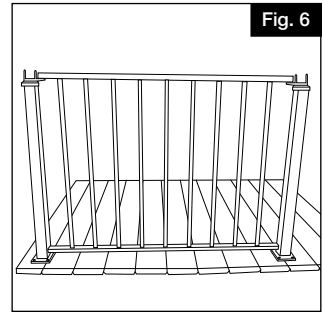

6.

Aligner les supports du bas sur les marques faites sur les poteaux, et utiliser un crayon pour marquer l'emplacement des deux trous (Fig. 8). Au moyen d'une mèche de $\frac{1}{8}$ " (3,2 mm), percer deux avant-trous. Faire de même pour l'autre poteau.

À l'aide des vis fournies (E), fixer les supports du bas aux poteaux.

Faire un test de cadrage pour le panneau de rampe. Ensuite, insérer les embouts de support du bas (C) sur les extrémités de la lisse (Fig. 9), et mettre le panneau en place.

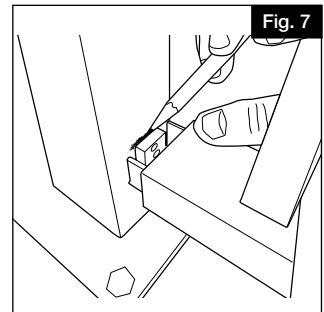

7.

POTEAUX STANDARD

Dans le cas de tous les poteaux standard (pas pour une installation sur le dessus), ouvrir le patron en papier pour le montage des supports (compris avec les supports), aligner la garniture de base sur le guide approprié sur le patron et fixer le patron en place avec un morceau de ruban. Utiliser une mèche de $\frac{1}{8}$ " (3,2 mm) pour percer des avant-trous aux emplacements marqués sur le patron. Ensuite, enlever le patron, aligner les supports sur les trous en s'assurant que les supports sont d'équerre (Fig. 10) et fixer les supports à l'aide des vis de $1\frac{1}{2}$ " (38 mm) fournies.

Faire un test de cadrage pour le panneau de rampe. Ensuite, insérer les embouts de support du bas sur les extrémités de la lisse et mettre le panneau en place.

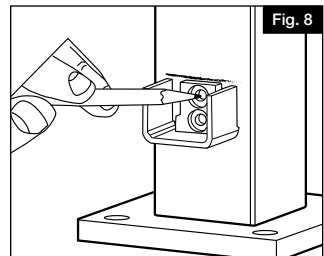

8.

Faites pivoter le pied de support (D) en place sous le rail comme illustré (Fig. 11).

Fixez le pied de support à la surface de montage à l'aide des vis fournies (E) et appuyez sur le couvercle pour le mettre en place à l'aide d'un bouchon en plastique, comme illustré (Fig.12 et 13).

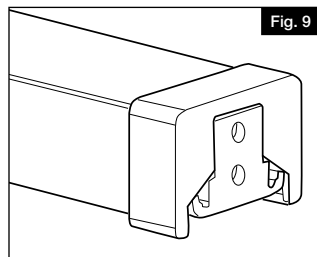

9.

MAIN COURANTE – POTEAUX D'EXTREMITÉ

Pour déterminer la longueur à laquelle on doit couper la main courante, mesurer la longueur du panneau de rampe, et ajouter $2\frac{1}{8}$ " (5,4 cm) à l'extrémité du panneau qui sera raccordée à un poteau d'extrémité pour installation sur le dessus. Par exemple, si la section de rampe est raccordée à un poteau d'extrémité aux deux extrémités, ajouter $2\frac{1}{8}$ " (5,4 cm) à chaque extrémité de la main courante.

NOTE: Il n'est pas nécessaire d'ajouter quelque longueur que ce soit à la main courante lorsqu'on utilise des poteaux Avalon standard (pas pour une installation sur le dessus).

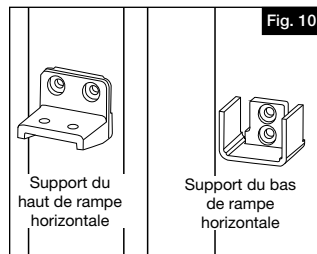

10.

MAIN COURANTE – POTEAUX INTERMÉDIAIRES

Pour déterminer la longueur à laquelle on doit couper la main courante, mesurer la longueur du panneau de rampe, et ajouter $1\frac{3}{16}$ " (30,2 mm) à l'extrémité du panneau qui sera raccordée à un poteau intermédiaire pour installation sur le dessus. Par exemple, si la section de rampe est raccordée à un poteau intermédiaire aux deux extrémités, ajouter $1\frac{3}{16}$ " (30,2 mm) à chaque extrémité de la main courante.

NOTE: Il n'est pas nécessaire d'ajouter quelque longueur que ce soit à la main courante lorsqu'on utilise des poteaux Avalon standard (pas pour une installation sur le dessus).

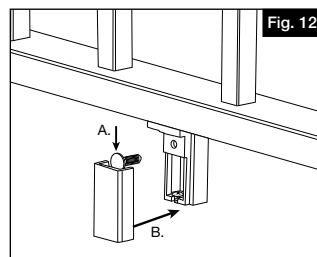
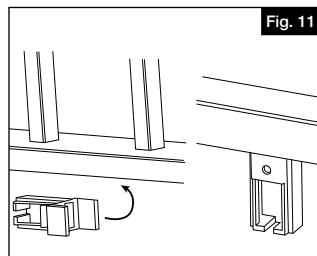

11.

MAIN COURANTE – POTEAUX CORNIERS

Pour déterminer la longueur à laquelle on doit couper la main courante pour un poteau cornier, faire une coupe à onglet de 45 degrés à une extrémité de la main courante (Fig. 15). À partir de la pointe de cette coupe, mesurer $2\frac{1}{8}$ " (5,4 cm) + la longueur du panneau de rampe + au besoin, un espace de dégagement pour les poteaux intermédiaires ou les poteaux d'extrémité pour installation sur le dessus. Couper la main courante à cette longueur (Fig. 16).

NOTE: Il n'est pas nécessaire d'ajouter quelque longueur que ce soit à la main courante lorsqu'on utilise des poteaux Avalon standard (pas pour une installation sur le dessus).

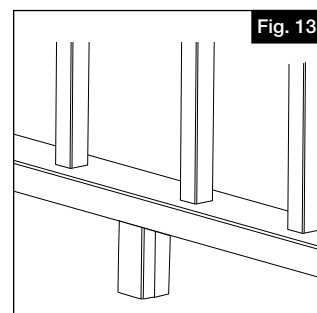

12. En commençant à une extrémité de l'installation, placer l'embout d'extrémité de main courante de manière à ce que l'embout et la main courante puissent être insérés dans le support de poteau et dans le panneau de rampe (Fig. 17). Essayer de mettre la main courante en place en la déplaçant entre les poteaux. Dans le cas d'une installation en coin, il sera peut-être nécessaire de placer la main courante en angle vers le bas pour l'insérer dans l'embout de coin (Fig. 18). En procédant d'une extrémité à l'autre, mettre la main courante en place en s'assurant qu'elle s'insère parfaitement dans les embouts de support et sur le panneau de rampe.

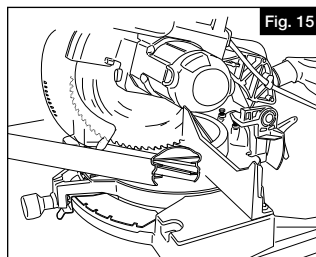

13. En utilisant les trous dans le support comme guide, percer deux avant-trous de $\frac{1}{8}$ " (3,2 mm) à travers la main courante à partir du dessous de la main courante (Fig. 19). Enfoncer deux vis de $1\frac{5}{8}$ " (6,35 cm) dans les trous pour fixer ensemble le support, le panneau et la main courante, tout en évitant de passer à travers la surface de la main courante (indiquée par la ligne pointillée).

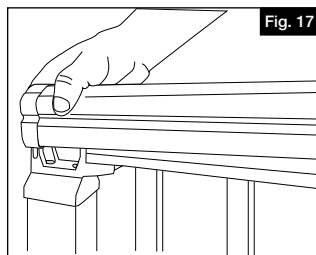
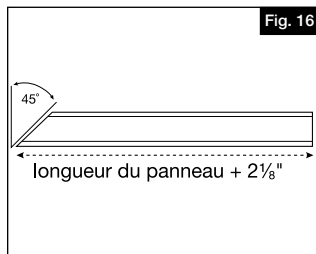

14. Installer un capuchon en forme de pyramide sur chaque poteau.
NOTE: Il pourrait être nécessaire d'utiliser un maillet de caoutchouc pour bien installer les capuchons.

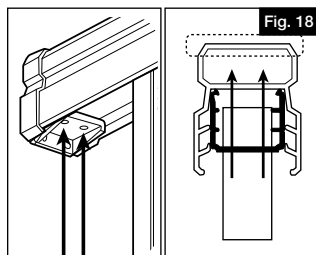
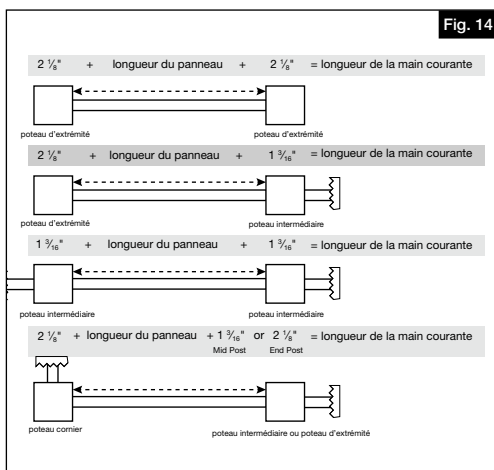
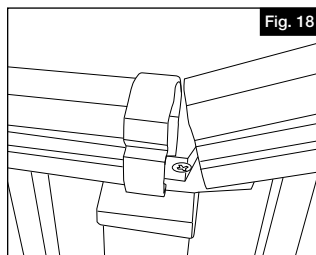



AVALON ALUMINUM RAILING®

INSTALACIÓN DE OVER-THE-TOP

Instrucciones de Instalacion

English.....	1
Français.....	7
Español.....	13



Lea todas las instrucciones antes de la instalación del producto.
Consulte las instrucciones de seguridad del fabricante cuando se vaya a utilizar alguna herramienta.

Para registrar su producto, visite: barretteoutdoorliving.com

ADVERTENCIA:

- Use siempre gafas de seguridad.
- Todos los pasos que se indican en estas instrucciones de montaje deben ser completados en una superficie limpia y no abrasiva.
- Los pasos y procedimientos en estas instrucciones de montaje suponen el uso del kit de componentes para portón Barrette Outdoor Living® (bisagras y cerrojo).

AVISO:

- NO intentar ensamblar el kit si faltan piezas o las piezas están dañadas.
- NO devolver el producto a la tienda. Para obtener ayuda o piezas de repuesto, llamar al: 1-877-265-2220.

HERRAMIENTAS QUE SE REQUIEREN:

Gafas de seguridad	Sierra eléctrica
Cinta métrica	Sujetadores de $\frac{3}{8}$ "
Lápiz	Sujetadores de $\frac{3}{8}$ " (9,5 mm)
Nivel	Trazalíneas
Taladro /destornillador eléctrico	Cinzel para madera o navaja

Lista de componentes:

Según el kit plano y la longitud del kit que haya comprado, la lista de los componentes puede variar. Utilice esto como una guía para identificar los componentes dividuales.

Ref	6' equipo	8' equipo	Componentes
INCLUIDO CON EL PANEL DE BARANDAL			
A	1	1	Panel de barandal plano
B	2	2	Soporte de nivel superior (necesario si se utilizan postes Avalon estándar)
C	2	2	Soporte de nivel inferior y cubierta del soporte
D	1	1	Pie de soporte
E	14	14	Tornillos de cabeza troncocónica de acero de 1½" para montaje de soporte
F	4	4	Tornillos de cabeza troncocónica de acero de 1½" para montaje de travesaño superior
INCLUIDO CON KIT DE POSTE OVER-THE-TOP			
G	1	1	Poste de 2"x2"x33"/39" (5 cm x 5 cm x 84 cm/99 cm)
H	1	1	Placa intermedia
I	4	4	Anillo embellecedor de 2 piezas
NCLUIDO CON KITS DE SOPORTES OVER-THE-TOP			
J	1	1	Soporte Over-The-Top (esquina, intermedio o extremo)
K	1	1	Cubierta de soporte Over-The-Top (esquina, intermedio o extremo; el perfil variará en función de la elección de estilo)
L	2	2	Tornillos de cabeza plana de 2½" Tipo F
INCLUIDO CON EL TRAVESAÑO SUPERIOR (NO MOSTRADA)			
M	1	1	Travesaño superior
N	2	2	Cubiertas de soporte superior (necesario solo para postes estándar)

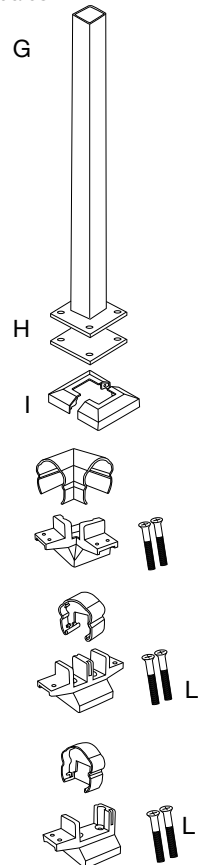
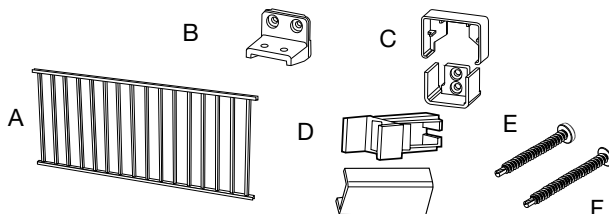

Para obtener y revisar una copia de la garantía, visite: barretteoutdoorliving.com.
También puede contactarnos en: 1-877-265-2220 o correo electrónico CS.outdoorliving@barretteoutdoorliving.com.

1.

Determine la ubicación deseada del poste. Si una combinación de postes Avalon estándar de 2½" (6,35 cm) y poste over-the-top de 2" (5 cm), asegúrese de alinear todos los postes desde el centro (Fig. 1). Trace una línea sobre la terraza para comprobar que todos los postes estén alineados correctamente (Fig. 2).

NOTA: Los postes están diseñados y fabricados para aceptar sujetadores de ⅜" (9,5 mm). La tornillería de montaje se vende por separado. Asegúrese de utilizar sujetadores adecuados para su instalación. Para uso comercial, se requieren postes Avalon reforzados. Verifique los códigos de construcción para obtener los requisitos de carga.

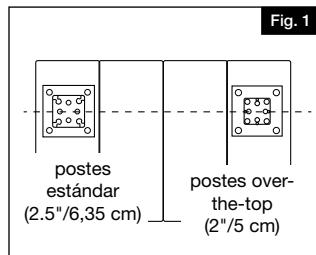

2.

APLICACIONES CON TIRAFONDO

Asegúrese de que exista una estructura de montaje suficiente en las zonas donde se colocarán los postes e instale bloques si es necesario. Aplome los postes con los suplementos provistos, fije los postes en su lugar (Fig. 3) e instale el anillo embellecedor (I) en cada poste.

APLICACIONES CON TORNILLOS PASANTES

En las aplicaciones con tornillos pasantes, utilice la placa de montaje secundaria provista para fijar los postes en su lugar. Taladre a través de la superficie de montaje usando una broca de ⅜" (9,5 mm). Utilizando la tornillería adecuada (se vende por separado), alinee los tornillos a través de la brida de montaje del poste y de la placa de montaje secundaria. Apriete los tornillos, de forma segura en su posición, e instale el anillo embellecedor en cada poste.

SUGERENCIA: Los suplementos de nivelación se pueden cortar fácilmente con un cincel para madera o navaja. Tenga en cuenta la seguridad durante la instalación y utilice SIEMPRE gafas de seguridad.

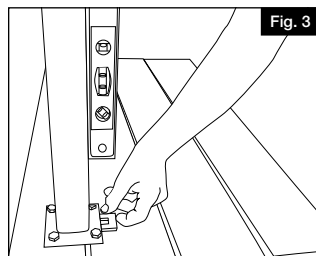
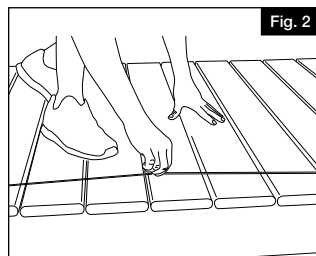

3.

Coloque los soportes over-the-top (J) en los postes over-the-top. Fije los soportes a los postes utilizando los tornillos suministrados (L - 2 por soporte) (Fig. 4).

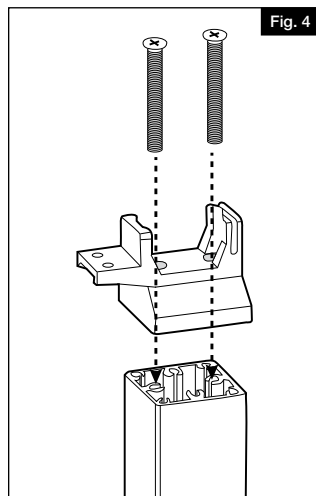

4.

Coloque el panel de barandal a lo largo de la apertura y ajuste para garantizar que el espacio de los barrotes sea el mismo en cada extremo (Fig. 5). Marque el panel de barandal en el frente del poste en los cuatro lugares, como se muestra en la Figura 5, y corte el panel en este lugar en los cuatro extremos utilizando una hoja de punta de carburo de al menos 60 dientes.

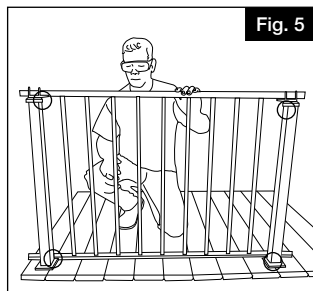

5.

POSTES OVER-THE-TOP

Compruebe el ajuste del panel de barandal colgando el panel en la parte superior de los soportes over-the-top (Fig. 6). Coloque el soporte de travesaño inferior en el travesaño inferior y marque la parte superior del travesaño inferior en los dos postes (Fig. 7). Retire el panel y los soportes inferiores.

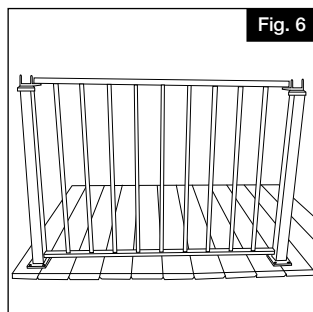

6.

Alinee los soportes inferiores con las marcas trazadas en los postes, y marque los dos orificios con un lápiz (Fig. 8). Con una broca de $\frac{1}{8}$ " (3,2 mm), taladre estos dos orificios. Repita lo anterior en el otro poste. Con los tornillos (E) suministrados, fije los soportes inferiores en los postes. Compruebe el ajuste del panel de barandal. Una vez que se garantice el ajuste, presione las cubiertas de soporte inferior (C) en los extremos del travesaño inferior (Fig. 9), y coloque el panel en su lugar.

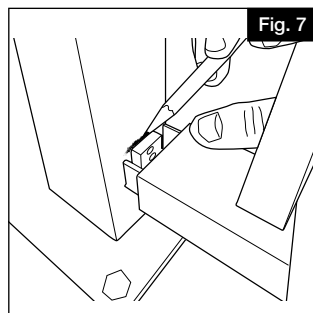

7.

POSTES ESTÁNDAR

Para los postes estándar (no sobresalientes) en su instalación, abra la plantilla de papel para el montaje del soporte (incluida con los soportes en el panel de barandal), alinee la moldura base con la guía adecuada en la plantilla y fije la plantilla en su lugar con un trozo de cinta adhesiva. Perfore en los lugares deseados que se han marcado en la plantilla utilizando una broca de $\frac{1}{8}$ " (3,2 mm). Retire la plantilla, alinee los soportes (Fig. 3) con los orificios asegurándose de que los soportes queden en ángulo recto, y fije los soportes en su lugar con los tornillos de $1\frac{1}{2}$ " (3,81 cm) proporcionados.

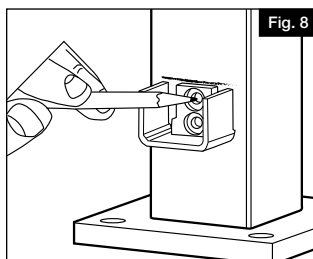

Compruebe el ajuste del panel de barandal. Una vez que se garantice el ajuste, presione las cubiertas de soporte inferior en los extremos del travesaño inferior (Fig. 6), y coloque el panel en su lugar.

8.

Gire el pie de apoyo (D) en su lugar debajo del riel como se muestra (Fig. 11).

Asegure el pie de apoyo a la superficie de montaje usando los tornillos provistos (E) y presione la cubierta en su lugar usando un tapón de plástico como se muestra (Fig. 12 y 13).

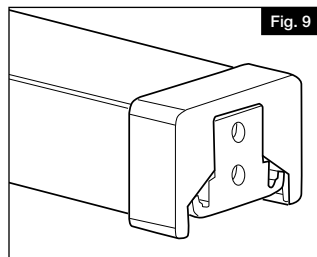

9.

TRAVESAÑO SUPERIOR – POSTES FINALES

Para determinar la longitud a la que se debe cortar el travesaño superior, mida la longitud del panel de barandal. Añada 2 1/8" (5,4 cm) al final del panel de barandal si se conectará a un poste final over-the-top. Por ejemplo, si el tramo de barandal se conectará a un poste over-the-top final en los dos extremos, añada 2 1/8" (5,4 cm) a ambos extremos del travesaño superior.

NOTA: No es necesario añadir una longitud al travesaño superior en los travesaños superiores que se conectarán a un poste Avalon estándar.

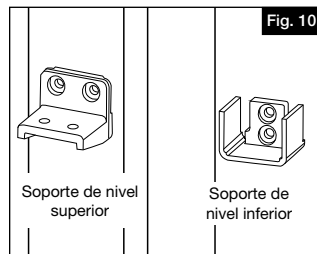

10.

TRAVESAÑO SUPERIOR – POSTES INTERMEDIOS

Para determinar la longitud a la que se debe cortar el travesaño superior, mida la longitud del panel de barandal. Añada 1 3/16" (3,0 cm) al final del panel de barandal que se conectará a un poste intermedio over-the-top. Por ejemplo, si el tramo de barandal se conectará a un poste over-the-top intermedio en los dos extremos, añada 1 3/16" (3,0 cm) a ambos extremos del travesaño superior.

NOTA: No es necesario añadir una longitud al travesaño superior en los travesaños superiores que se conectarán a un poste Avalon estándar.

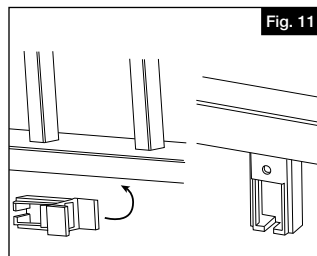

11.

TRAVESAÑO SUPERIOR – POSTES ESQUINEROS

Para determinar la longitud a la que se debe cortar el travesaño superior para un poste esquinero, corte a inglete uno de los extremos del travesaño superior a un ángulo de 45° (Fig. 15). Desde el extremo largo del corte, mida 2 1/8" (5,4 cm) + la longitud del panel de barandal + el espacio para los postes over-the-top intermedio o finales si es necesario. Corte el travesaño superior a esta longitud (Fig. 16).

NOTA: No es necesario añadir una longitud al travesaño superior en los travesaños superiores que se conectarán a un poste Avalon estándar.

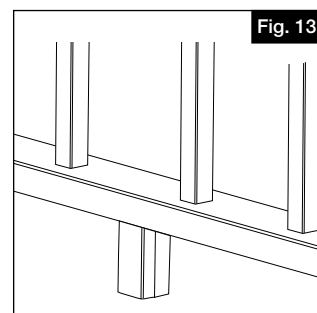
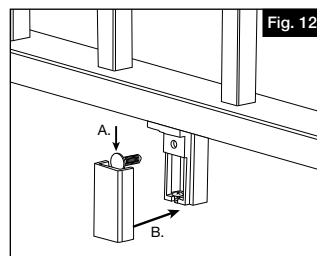

12. Comenzando por un extremo de la instalación, ajuste la cubierta sobre el travesaño superior y colóquela hacia abajo de modo que la cubierta y el travesaño superior encajen en el soporte del poste posterior y el panel de barandal (Fig. 17). Ensamble temporalmente los travesaños superiores en su lugar pasando de un poste al siguiente. Para aplicaciones de esquina, una vez que un extremo de la esquina esté ensamblada temporalmente en su lugar, es posible que deba colocar el travesaño superior en ángulo hacia abajo en el otro lado de la cubierta de esquina (Fig. 18). Trabajando desde un extremo de la instalación al otro, coloque los travesaños superiores en su sitio, asegurándose de que el travesaño superior encaje perfectamente en las cubiertas del soporte y en los paneles de barandal.

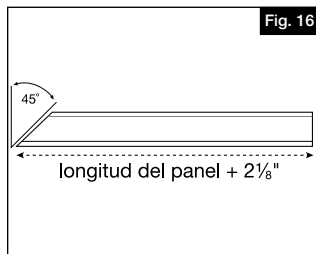
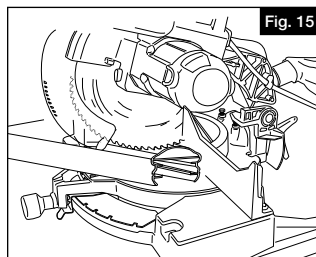

13. Usando los orificios en el soporte a modo de guía, perforo dos agujeros de $\frac{1}{8}$ " (3,2 mm) desde la parte inferior del travesaño hacia arriba a través del travesaño superior como se muestra en la Figura 19. Instale dos tornillos de $1\frac{1}{8}$ " (4,13 cm) de abajo hacia arriba a través del orificio para fijar el soporte, el panel y el travesaño superior, teniendo cuidado de no perforar a través de la parte superior del travesaño superior (con un círculo de línea punteada).

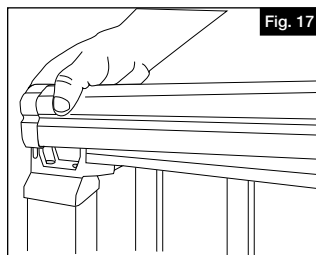

14. Instale la cubierta de poste en forma de pirámide en cada poste.

NOTA: Puede ser necesario utilizar un mazo de caucho para obtener el ajuste adecuado.

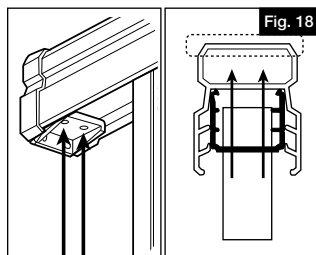
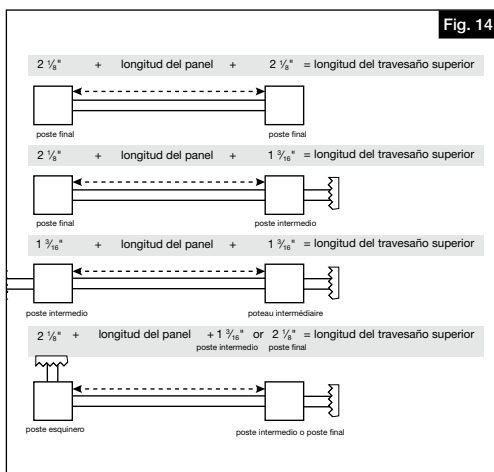
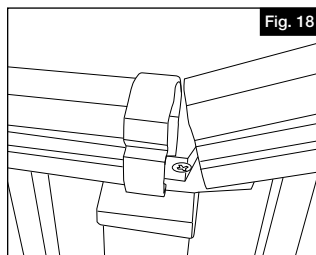



Barrette Outdoor Living
7830 Freeway Circle, Middleburg Heights, OH 44130
rdirail.com • 1-877-265-2220