



ENDURANCE® ORIGINAL RAIL™

STAIR RAIL INSTALLATION

Installation Instructions

English.....	1
Français.....	7
Español.....	12



Read all instructions prior to installing product.
Refer to manufacturers safety instructions when operating any tools.

To register your product, please visit: **rdirail.com**

▲ WARNING:

- Improper installation of this product can result in personal injury. Always wear safety goggles when cutting, drilling and assembling the product.
- Incorrect installation may cause harm to the product or individual.
- Refer to local building codes for installation requirements; failure to install this product in accordance with building codes may affect safety of the product and void product warranty.

NOTICE:

- DO NOT attempt to assemble the kit if parts are missing or damaged.
- DO NOT return the product to the store. For assistance or replacement parts call: 1-877-265-2220.

TOOLS/MATERIALS NEEDED:

Safety Goggles	Power Screwdriver/Drill
Tape Measure	Power Saw
Pencil	
Level	

Components list:

Check the packaging to ensure all components are included:

Ref	Qty	Components
A	1	Aluminum Bottom Rail Stiffener
B	1	Vinyl Bottom Rail
C	1	Aluminum Top Rail Stiffener
D	1	Vinyl Top Rail
E	—	Baluster - see chart to right
F	2	Bottom Rail Mounting Bracket
FA	2	Low Angle Bracket Insert
FB	2	High Angle Bracket Insert
G	1	Top Rail Bottom Mounting Bracket
H	1	Top Rail Top Mounting Bracket
I	2	Snap on Bracket Covers
J	4	Top Rail Mounting Screws, 3.5" length
K	8	Bottom Rail Mounting Screws, 2" length
L	4	Top Rail Set Screws, 1" length
M	8	Press-in Plugs

Kit Length	6'	8'
Square Balusters	12	16
Turned Balusters	12	16
Round Balusters	14	19
Glass Balusters	7	N/A

		RUN (INCHES)									
		9.0	9.5	10.0	10.5	11.0	11.5	12.0	12.5	13.0	
AUGMENTER (POUNCES)	6.0	32	32	31	30	29	28	27	26	25	
	6.5	36	34	33	32	31	29	28	27	27	
	7.0	38	36	35	34	32	31	30	29	28	
	7.5	40	38	37	36	34	33	32	31	30	
	8.0	42	40	39	37	36	35	34	33	32	
8.5	43	42	40	39	38	36	35	34	33		

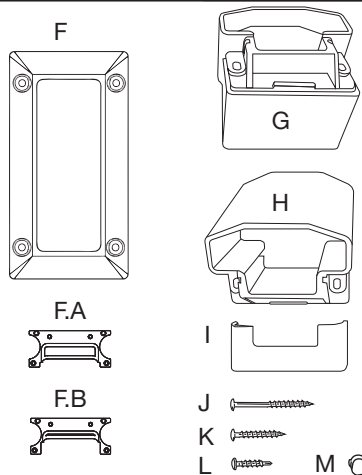
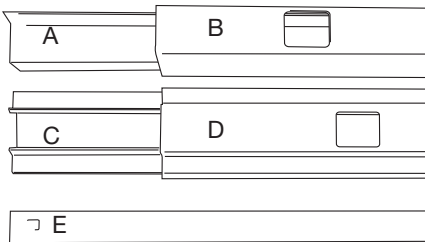

To obtain and review a copy of the warranty please visit: barretteoutdoorliving.com. You may also contact us at 1-877-265-2220 or email CS.outdoorliving@barretteoutdoorliving.com.

LEVEL RAIL INSTALLATION

1.

Prepare all posts and mounting surfaces before installation.

2.

Temporarily secure a plank on the noses of the stairs between the posts onto which you are installing the stair rail. (Fig. 1) The thickness of the plank will determine the space between the stairs and the bottom rail.

Place the bottom rail, baluster holes facing up, on the plank with the sticker reading "This end at top..." at the top post (Fig. 2).

Slide the rail up or down until the baluster hole spacing is even on each end (Fig. 3).

Trace the post onto the rail and mark $\frac{1}{8}$ " short at each end to allow for expansion (Fig. 4).

Now cut the rail to fit (Fig. 5).

NOTE: A minimum of $2\frac{3}{8}$ " from the edge of the first baluster to the end of the rail is necessary to accommodate the mounting brackets.

Tip: If using a power saw, a carbide tip blade of at least 60 teeth is recommended.

3.

If installing at an angle between 35 and 38 degrees, snap a small insert (F.B) into each bottom bracket (Fig. 6).

If installing at an angle between 32 and 34 degrees, lower snap a large insert (F.A) into each bottom bracket (Fig. 7).

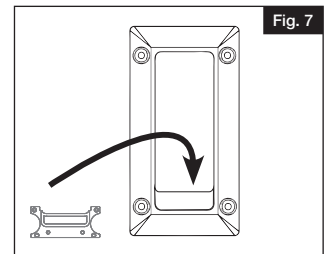
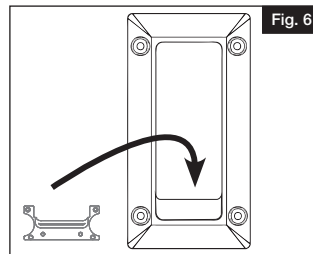
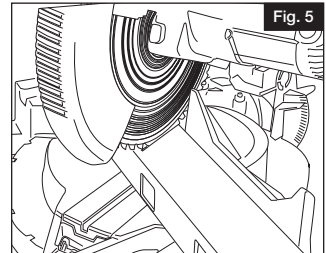
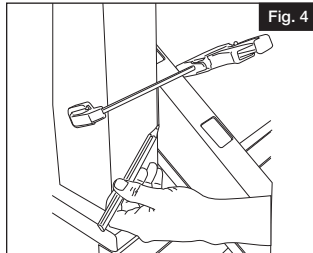
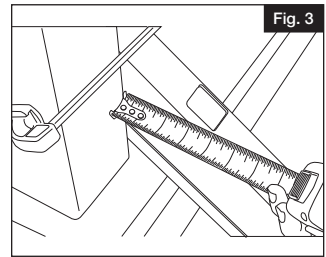
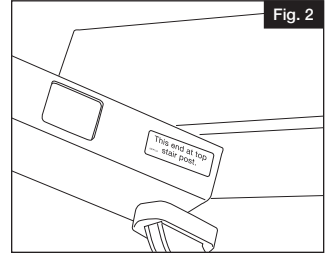
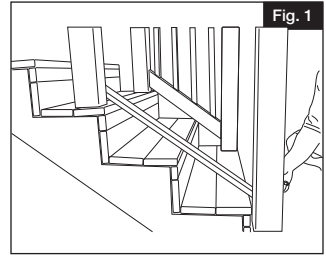

4.

Orient the bracket being used at the top of the stair with the insert placed inside the bottom of the bracket and the bracket being used at the stair bottom with the insert at the top of the bracket (Fig. 8).

Slide the brackets onto the rail with the bracket's flat side facing the rail ends. Set rail in place and pre-drill at all holes in the mounting brackets to avoid stripping the stainless steel screws (Fig. 9) and secure in place using item K from component list (Fig. 10).

NOTE: The looped part of the aluminum P-channel must be facing away (down) from the baluster holes; the flat side of the P-channel must be facing the outside of the deck when mounted.

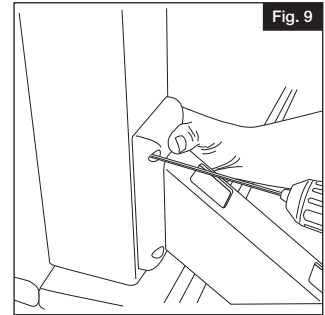
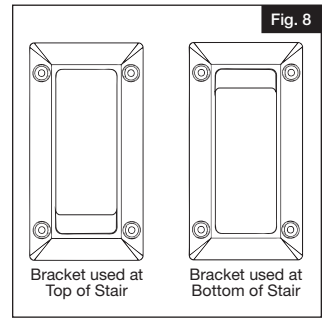

5.

Insert a baluster into each of the first and last baluster holes of the bottom rail, and set the top rail in place by inserting them into the corresponding holes (Fig. 11).

Place the top rail inside of the posts to measure accurately. Adjust for plumb.

Trace the posts onto the rail and mark 1/8" short to allow for expansion (Fig. 12).

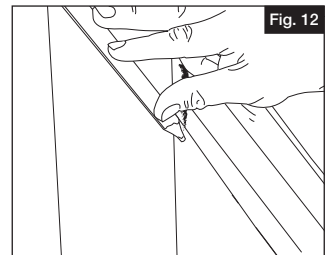
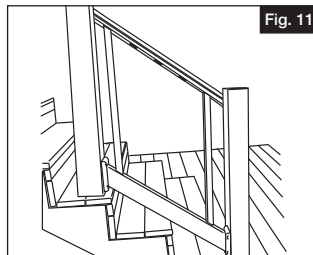
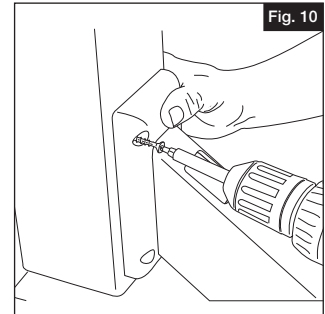

6.

Cut the top rail to fit (Fig. 13).

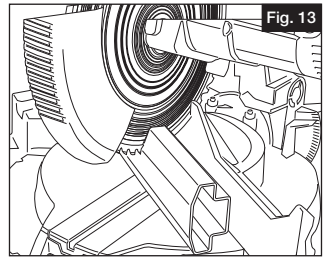

7.

Slide a top rail mounting bracket in place with flat side facing the mounting post. Top stair mounting bracket (H) should be at top of the stair and bottom stair mounting bracket (G) should be at the bottom (Fig. 14).

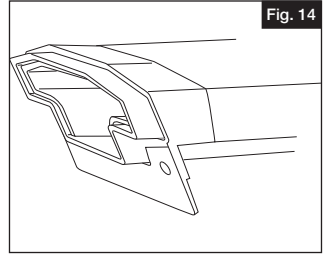

8.

Insert a baluster into each rout of the bottom rail.

NOTE: Each kit with vinyl balusters contains 2 tabbed balusters; space them evenly into each section.

Set the top rail in place by inserting the first baluster (at the upper post) in the corresponding rout of the top rail, and work toward the bottom (Fig. 15).

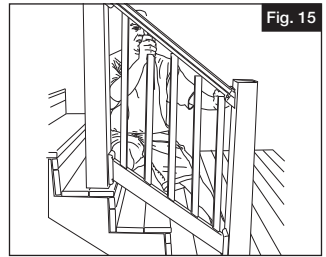

9.

To allow for baluster expansion, raise the top rail approximately $\frac{1}{8}$ ". Pre-drill the holes for the mounting brackets to avoid stripping the stainless steel screws (Fig. 16).

Secure top rails in place using provided top rail mounting screws (J) into both sides of each bracket at the top and bottom post (Fig. 17).

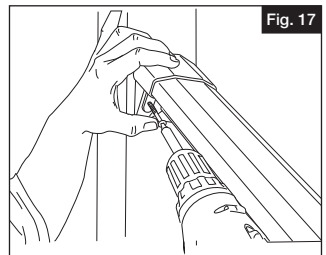
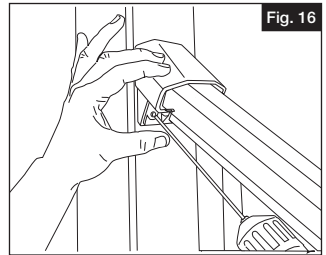

10. Secure top railing to brackets using provided set screws (L) as shown in figure 18.

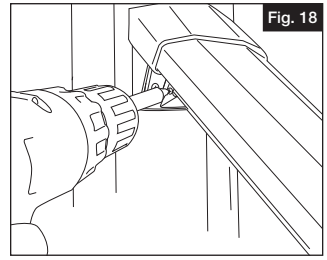

11. Check entire installation for accuracy before snapping snap on bracket covers (Fig. 19) into place, and inserting the button plugs into the bottom brackets (Fig. 20).

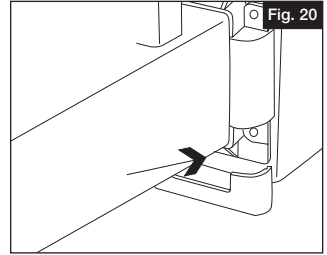
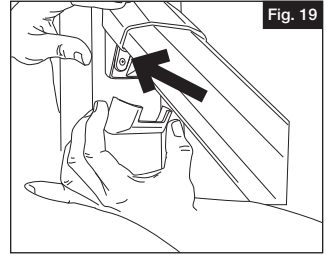



ENDURANCE® ORIGINAL RAIL™

INSTALLATION D'UNE RAMPE D'ESCALIER

Instructions d'installation

English.....	1
Français.....	7
Español.....	12



Lisez toutes les instructions avant d'installer le produit.
Reportez-vous aux instructions de sécurité du fabricant lors de l'utilisation d'outils.

Pour enregistrer votre produit, veuillez visiter: **rdirail.com**

⚠ AVERTISSEMENT:

- Une mauvaise installation du produit peut causer des blessures. Toujours porter des lunettes de sécurité lors de la coupe, du perçage et de l'assemblage du produit.
- Une installation incorrecte est susceptible de causer des dommages au produit ou des blessures aux personnes.
- Consulter les exigences d'installation du code du bâtiment local. Le fait de ne pas installer ce produit conformément aux exigences du code du bâtiment peut affecter la sécurité du produit et annuler la garantie.

AVIS:

- NE PAS essayer d'assembler le kit s'il y a des pièces manquantes ou endommagées.
- NE PAS retourner le produit au magasin. Pour obtenir de l'aide ou des pièces de remplacement, composer le 1-877-265-2220.

AVANT DE COMMENCER :

Lunettes de sécurité	Tournevis/perceuse électrique
Ruban à mesurer	Scie électrique
Crayon	Bord droit/Règle/Triangle
Niveau	

Liste des composants :

Vérifier l'emballage pour s'assurer que tous les composants sont inclus :

Ref	Qty	Composants
A	1	Raidisseur de traverse inférieure en aluminium
B	1	Traverse inférieure en vinyle
C	1	Raidisseur de traverse supérieure en aluminium
D	1	Traverse supérieure en vinyle
E	—	Barreau - voir tableau à droite
F	2	Support de montage de traverse inférieure
F.A	2	Insert de support d'angle faible
F.B	2	Insert de support d'angle élevé
G	1	Support de montage du bas de traverse supérieure
H	1	Support de montage du haut de traverse supérieure
I	2	Couvercles de support encliquetables
J	4	Vis de montage de traverse supérieure de 3.5 po (89 mm) de long
K	8	Vis de montage de traverse inférieure de 2 po (50 mm) de long
L	4	Vis de réglage de traverse supérieure de 1 po (25 mm) de long
M	8	Bouchons à enfoncer

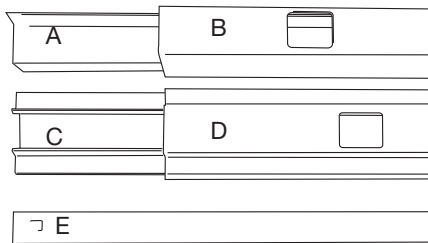

Kit Length	6'	8'
Barreaux carrés	12	16
Barreaux tournés	12	16
Barreaux ronds	14	19
Barreaux en verre	7	N/A

		RUN (INCHES)								
		9,0	9,5	10,0	10,5	11,0	11,5	12,0	12,5	13,0
AUGMENTER (POUCES)	6,0	32	32	31	30	29	28	27	26	25
	6,5	36	34	33	32	31	29	28	27	27
	7,0	38	36	35	34	32	31	30	29	28
	7,5	40	38	37	36	34	33	32	31	30
	8,0	42	40	39	37	36	35	34	33	32
	8,5	43	42	40	39	38	36	35	34	33

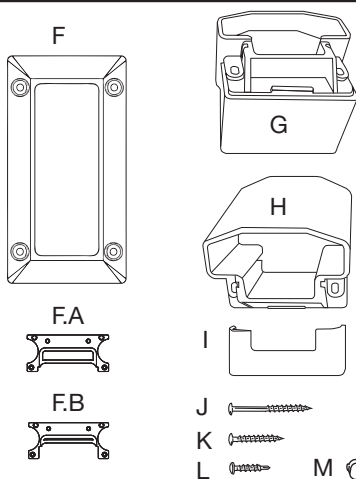

Pour obtenir et examiner une copie de la garantie, visiter barretteoutdoorliving.com. On peut également nous contacter par téléphone au 1-877-265-2220 ou par courriel à CS.outdoorliving@barretteoutdoorliving.com.

LEVEL RAIL INSTALLATION

1.

Préparer tous les poteaux et les surfaces de montage avant l'installation.

2.

Faire glisser la traverse vers le haut ou vers le bas jusqu'à ce que l'espacement des trous de barreau soit le même à chaque extrémité (Fig. 3).

Tracer une marque sur la traverse à l'emplacement du poteau. Cette marque doit être à $\frac{1}{8}$ po (3,2 mm) de moins à chaque extrémité pour permettre la dilatation (Fig. 4).

Ensuite, couper la traverse pour l'adapter (Fig. 5).

NOTE : On doit laisser un espace d'au moins $2 \frac{3}{8}$ po (60,3 mm) entre le bord du premier barreau et l'extrémité de la traverse pour accueillir les supports de montage.

Conseil : Si l'on utilise une scie électrique, il est recommandé d'utiliser une lame à pointe au carbure avec au moins 60 dents.

3.

En cas d'installation à un angle compris entre 35 et 38 degrés, enclenchez un petit insert (F.B) dans chaque support inférieur (Fig. 6).

En cas d'installation à un angle compris entre 32 et 34 degrés, encliquez un grand insert (F.A) dans chaque support inférieur (Fig. 7)

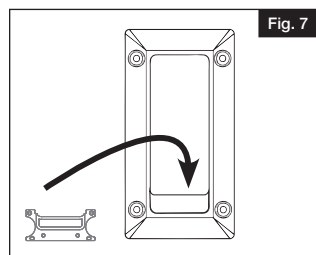
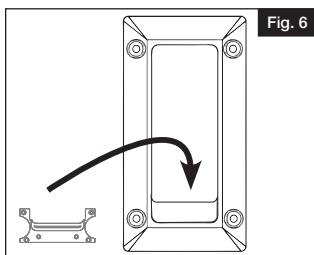
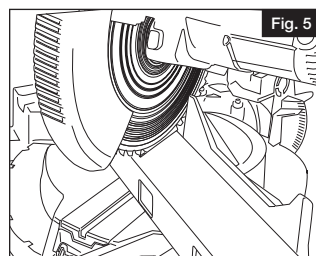
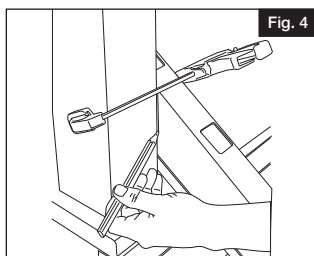
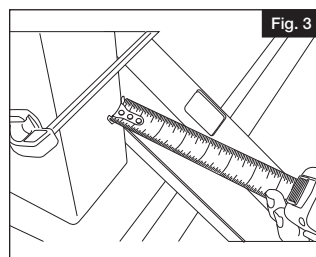
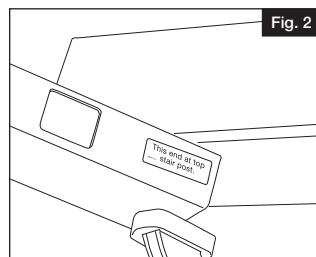
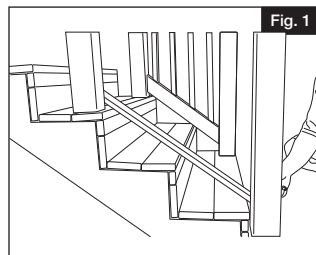

4.

Aligner le support utilisé en haut de l'escalier sur l'insert placé à l'intérieur du bas du support et le support utilisé en bas de l'escalier sur l'insert en haut du support (Fig. 8).

Faire glisser les supports sur la traverse, le côté plat du support orienté vers les extrémités de la traverse. Mettre la traverse en place et percer des avant-trous dans tous les supports de montage pour éviter de foirer les vis en acier inoxydable (Fig. 9). Puis, fixer la traverse à l'aide des composants K de la liste des composants (Fig. 10).

NOTE : La partie bouclée du profilé en P en aluminium doit être orientée à l'opposé (vers le bas) des trous des barreaux ; le côté plat du profilé en P doit être orienté vers l'extérieur de la terrasse lorsqu'il est installé.

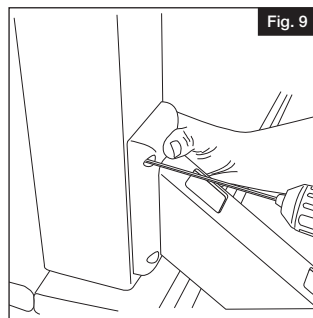
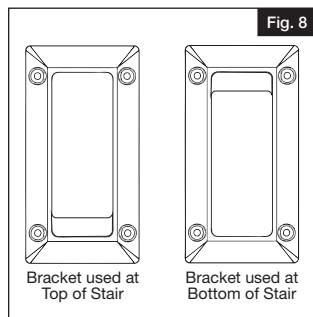

5.

Insérer un barreau dans le premier et le dernier trou de barreau de la traverse inférieure, et mettre en place la traverse supérieure en insérant les barreaux dans les trous correspondants (Fig. 11).

Placer la traverse supérieure à l'intérieur des poteaux pour obtenir une mesure précise. Ajuster l'aplomb.

Tracer une marque sur la traverse à l'emplacement du poteau. Cette marque doit être à $\frac{1}{8}$ po (3,2 mm) de moins à chaque extrémité pour permettre la dilatation (Fig. 12).

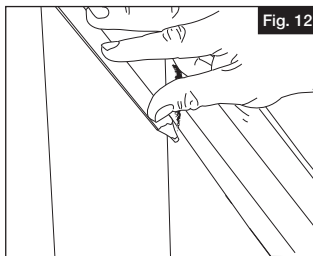
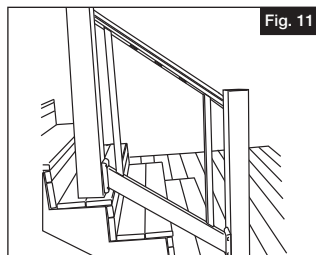
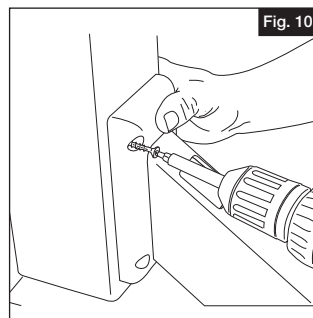

6. Couper la traverse supérieure pour l'adapter (Fig. 13).

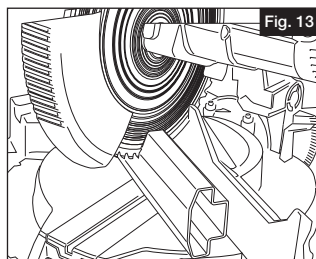

7. Faire glisser un support de montage de traverse supérieure en place, le côté plat orienté vers le poteau de montage. Le support de montage du haut (H) doit se trouver en haut de l'escalier et le support de montage du bas (G) doit se trouver en bas de l'escalier (Fig. 14).

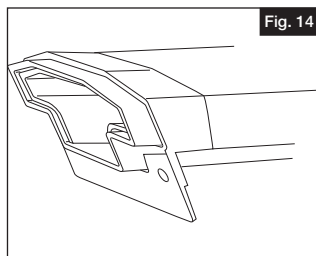

8. Insérer un barreau dans chaque trou de la traverse inférieure.

NOTE : Chaque kit de barreaux en vinyle contient deux barreaux avec languette ; espacer les barreaux uniformément dans chaque section.

Mettre la traverse supérieure en place en insérant le premier barreau (au niveau du poteau du haut) dans le trou correspondant de la traverse supérieure, puis en travaillant vers le bas (Fig. 15).

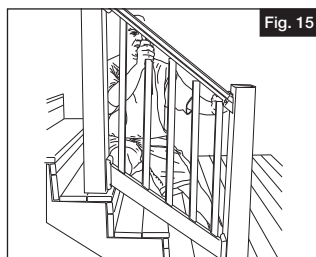

9. Pour permettre la dilatation des barreaux, soulever la traverse supérieure d'environ $\frac{1}{8}$ po (3,2 mm). Percer des avant-trous pour les supports de montage afin d'éviter de foirer les vis en acier inoxydable (Fig. 16).

Fixer la traverse supérieure en place en enfonçant les vis de montage pour traverse supérieure fournies (J) dans les deux côtés de chaque support au niveau des poteaux du haut et du bas (Fig. 17).

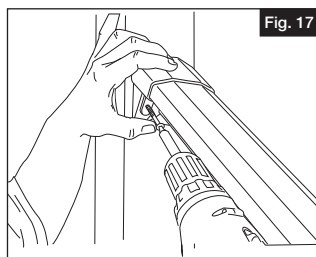
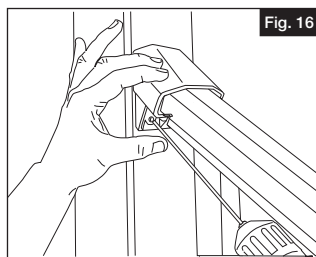

- 10.** Fixer la traverse supérieure aux supports à l'aide des vis de réglage fournies (L) comme indiqué (Fig. 18).

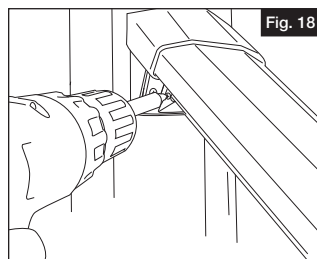

- 11.** Vérifier la précision de l'ensemble de l'installation avant d'enclencher les couvercles des supports (Fig. 19) et d'insérer les bouchons dans les supports du bas (Fig. 20).

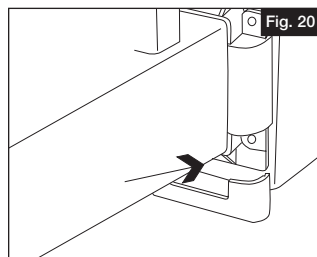
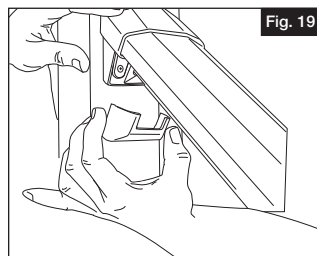



ENDURANCE® ORIGINAL RAIL™

BARANDAL PLANO

Instrucciones de Instalacion

English.....	1
Français.....	7
Español.....	12



Lea todas las instrucciones antes de la instalación del producto.
Consulte las instrucciones de seguridad del fabricante cuando se vaya a utilizar alguna herramienta.

Para registrar su producto, visite: **rdirail.com**

⚠ ADVERTENCIA:

- La instalación incorrecta de este producto puede resultar en lesiones corporales. Utilizar siempre gafas de seguridad al momento de cortar, taladrar y ensamblar el producto.
- La instalación incorrecta puede causar daños al producto o a personas.
- Consulte los códigos de construcción locales para conocer los requisitos de instalación; no instalar este producto de acuerdo con los códigos de construcción puede afectar la seguridad del producto y anular la garantía del producto.

AVISO:

- NO intentar ensamblar el kit si faltan piezas o las piezas están dañadas.
- NO devolver el producto a la tienda; para solicitar ayuda o piezas de repuesto, llame al: 1-877-265-2220.

HERRAMIENTAS QUE SE REQUIEREN:

Gafas de seguridad	Taladro /destornillador eléctrico
Cinta métrica	Sierra eléctrica
Lápiz	
Nivel	

Lista De Componentes:

Verificar el paquete para comprobar la presencia de todos los componentes:

Ref	Qty	Components
A	1	Refuerzo de aluminio para travesaño inferior
B	1	Travesaño inferior de vinilo
C	1	Refuerzo de aluminio para travesaño superior
D	1	Travesaño superior de vinilo
E	—	Barrotes (consulte la tabla a continuación)
F	2	Soporte de montaje de travesaño inferior
FA	2	Inserción de soporte de ángulo bajo
FB	2	Inserción de soporte de ángulo alto
G	1	Soporte de montaje inferior del travesaño superior
H	1	Soporte de montaje superior del travesaño superior
I	1	Cubierta de soporte de encaje a presión
J	4	Tornillos de montaje del travesaño superior de 3.5" (8,9 cm)
K	8	Tornillos de montaje del travesaño inferior de 2" (5 cm)
L	4	Tornillos prisioneros del travesaño superior de 1" (2,5 cm)
M	8	Tapones a presión

Longitud Del Paquete	6'	8'
Barrotes Cuadrados Por Paquete	12	16
Barrotes Torneados Por Paquete	12	16
Barrotes Redonados Por Paquete	14	19
Barrotes De Vidrio Necesaris Por Paquete	7	N/A

		LONGITUD (EN PULGADAS)									
		9,0	9,5	10,0	10,5	11,0	11,5	12,0	12,5	13,0	
ELEVACIÓN (EN PULGADAS)	6,0	32	32	31	30	29	28	27	26	25	
	6,5	36	34	33	32	31	29	28	27	27	
	7,0	38	36	35	34	32	31	30	29	28	
	7,5	40	38	37	36	34	33	32	31	30	
	8,0	42	40	39	37	36	35	34	33	32	
8,5	43	42	40	39	38	36	35	34	33		

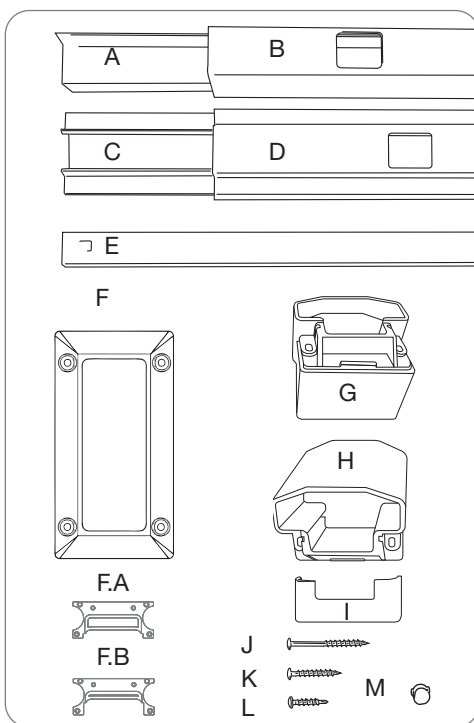

Para obtener y revisar una copia de la garantía, visite: barretteoutdoorliving.com.

También puede contactarnos en: 1-877-265-2220 o correo electrónico CS.outdoorliving@barretteoutdoorliving.com.

DEL BARANDAL DE ESCALERAS

1.

Preparar todos los postes y las superficies de montaje antes de la instalación.

2.

Fijar temporalmente un tablón en las aristas de las escaleras, entre los postes en donde se va a instalar el barandal de escalera. (Fig. 1) El grosor del tablón determinará la distancia entre las escaleras y el travesaño inferior.

Colocar el travesaño inferior, con los orificios para los barrotes hacia arriba, sobre el tablón con la etiqueta que dice "This end top at top..." (este extremo hacia arriba) en el poste superior (Fig. 2).

Deslizar el travesaño hacia arriba o hacia abajo, hasta que la distancia de los orificios para los barrotes sea equidistante en cada extremo (Fig. 3).

Trazar el poste en el travesaño y marcar $\frac{1}{8}$ " (32 mm) antes en cada extremo para dar cabida a la expansión (Fig. 4).

Ahora cortar el travesaño a la medida (Fig. 5).

NOTA: Se requiere un espacio mínimo de $2 \frac{3}{8}$ " (6 cm) entre el borde del primer barrote y el extremo del travesaño para dar cabida a los soportes de montaje.

Sugerencia: Si se utiliza una sierra eléctrica, se recomienda utilizar una hoja de carburo de al menos 60 dientes.

3.

Si se instala en un ángulo de entre 35 y 38 grados, encaje una pequeña inserción (F.B) en cada soporte inferior (Fig. 6).

Si se instala en un ángulo de entre 32 y 34 grados, encaje una inserción grande (F.A) en cada soporte inferior (Fig. 7).

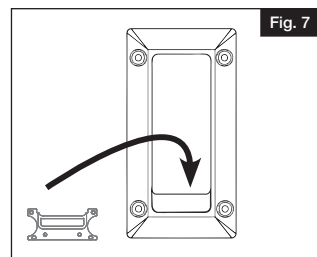
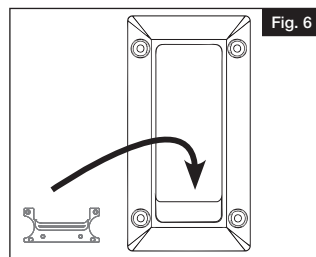
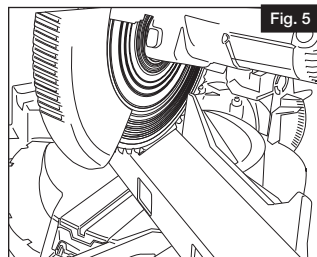
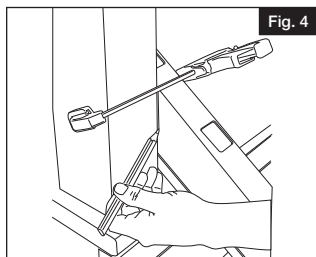
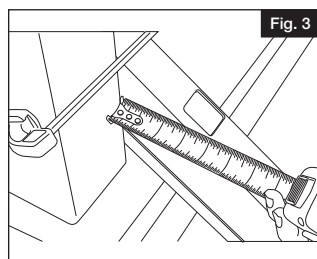
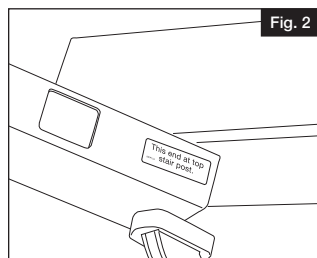
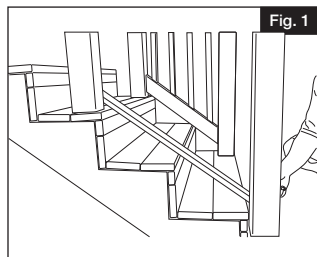

4.

Orientar el soporte que se utiliza en la parte superior de la escalera con la inserción colocada en el interior de la parte inferior del soporte y el soporte que se utiliza en la parte inferior de la escalera con la inserción en la parte superior del soporte (Fig. 8).

Deslizar los soportes en el travesaño con el lado plano del orientado hacia el extremo del travesaño. Colocar el travesaño en su lugar y taladrar los orificios en los soportes de montaje con el fin de evitar que se estropee la rosca de los tornillos de acero inoxidable (Fig. 9) y fijarlos en su lugar con la pieza K de la lista de componentes (Fig. 10).

NOTA: Cuando esté montado, la parte desigual del canal de aluminio en P debe estar orientado hacia afuera (abajo) desde los orificios para barrotes, y el lado plano del canal P debe estar orientado hacia la parte exterior de la terraza.

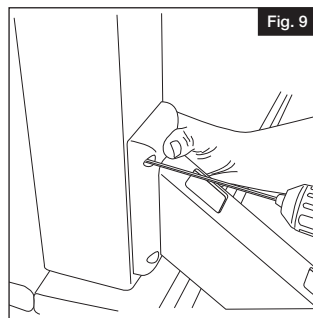
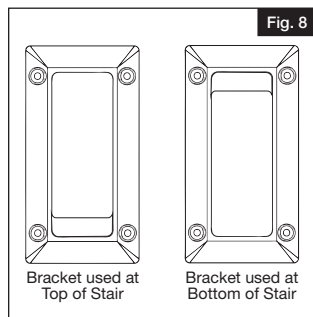

5.

Insertar un barrote en el primer y último orificio del travesaño inferior, y colocar el travesaño superior en su lugar mediante la inserción de los barrotes en los orificios correspondientes (Fig. 11).

Colocar el travesaño superior por dentro de los postes para medir con exactitud. Ajustar la plomada.

Trazar los postes en el travesaño y marcar $\frac{1}{8}$ " antes en cada extremo para dar cabida a la expansión (Fig. 12).

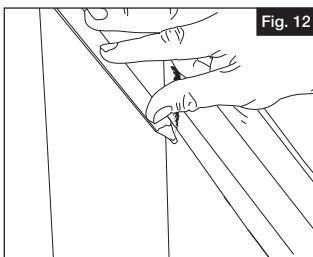
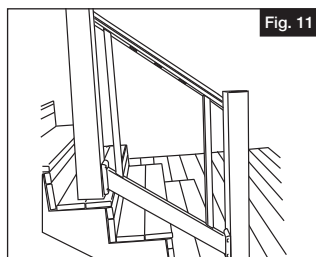
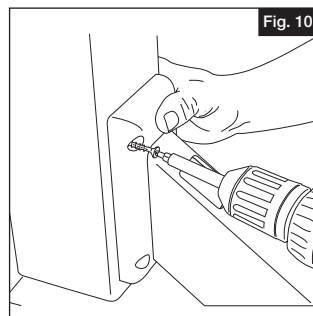

6.

Cortar el travesaño superior a la medida (Fig. 13).

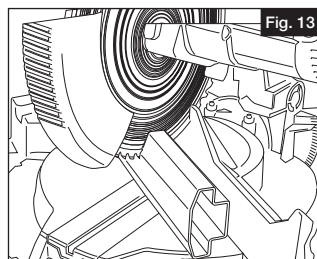

7.

Deslizar un soporte de montaje del travesaño superior en su lugar con el lado plano hacia el poste de montaje. El soporte de montaje superior (H) debe estar en la parte superior de la escalera y el soporte de montaje inferior (G) debe estar en la parte inferior de la misma (Fig. 14).

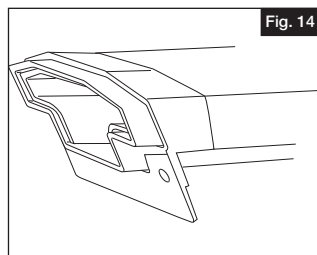

8.

Insertar un barrote en cada ranura del travesaño inferior.

NOTA: Cada paquete con barrotos de vinilo contiene 2 barrotos engarzados; se deben distribuir de manera uniforme en cada tramo.

Colocar el travesaño superior en su lugar mediante la inserción del primer barrote (junto al poste superior) en la ranura correspondiente del travesaño superior, y proceder hacia la parte inferior (Fig. 15).

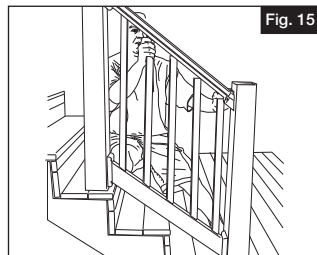

9.

Para dar cabida a la expansión del barrote, elevar el travesaño superior aproximadamente $\frac{1}{8}$ " (32 mm). Taladrar los orificios para los soportes de montaje con el fin de evitar que se estropee la rosca de los tornillos de acero inoxidable (Fig. 16).

Fijar los travesaños superiores en su lugar mediante el uso de los tornillos de montaje del travesaño superior (J) en ambos lados de cada soporte en el poste superior e inferior (Fig. 17).

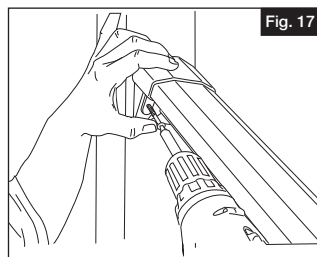
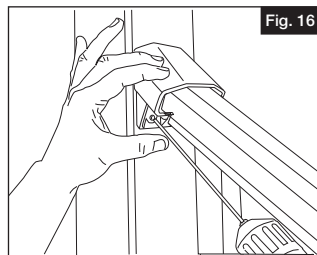

10. Fijar el travesaño superior a los soportes con los tornillos prisioneros (L) suministrados, como se muestra en la figura 18.

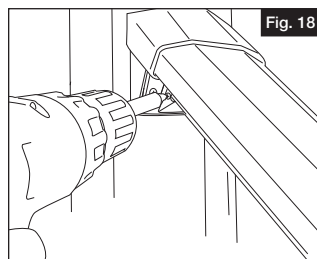

11. Verificar la exactitud de toda la instalación antes de colocar las cubiertas de soporte de encaje a presión (Fig. 19) en su lugar, e insertar los tapones a presión en los soportes inferiores (Fig. 20).

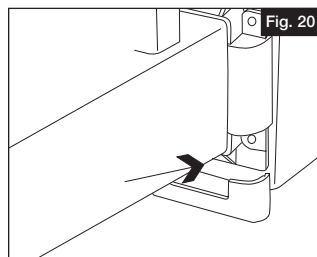
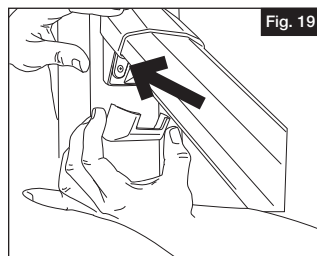



Barrette Outdoor Living
7830 Freeway Circle, Middleburg Heights, OH 44130
rdirail.com • 1-877-265-2220