



rdi.collection
FINYL LINE®

T-TOP RAILING INSTRUCTIONS

Installation Instructions

English.....	1
Français.....	15
Español.....	29



Read all instructions prior to installing product.
Refer to manufacturers safety instructions when operating any tools.

To register your product, please visit: **barretteoutdoorliving.com**

▲ WARNING:

- Improper installation of this product can result in personal injury. Always wear safety goggles when cutting, drilling and assembling the product.
- Incorrect installation may cause harm to the product or individual.
- Refer to local building codes for installation requirements; failure to install this product in accordance with building codes may affect safety of the product and void product warranty.

NOTICE:

- DO NOT attempt to assemble the kit if parts are missing or damaged.
- DO NOT return the product to the store. For assistance or replacement parts call: 1-877-265-2220.

TOOLS/MATERIALS NEEDED:

Safety Goggles	Power Screwdriver/Drill
Tape Measure	1/8" Drill Bit
Pencil	Power Saw
Level	Straight Edge/Ruler/Triangle

Components list:

Check the packaging to ensure all components are included:

Ref.	Included In Kits	4' Level	5' Level	6' Level	8' Level	10' Level	6' Stair	8' Stair
A	Top Vinyl Rail	1	1	1	1	1	1	1
B	Bottom Vinyl Rail	1	1	1	1	1	1	1
C	Top Aluminum Stiffener*	1	1	1	1	1	1	1
D	Bottom Aluminum Stiffener*	1	1	1	1	1	1	1
E	1½" Balusters (Square/turned)	9	11	13	18	20	12	16
E	¾" Balusters (Round aluminum)	10	13	15	20	26	12	17
F	#10 x 1" Phillips head screw	16	16	16	16	16	16	16
G	#10 x 1.5" Phillips head screw	16	16	16	16	16	16	16
H	Bracket Kit (2 Tops, 2 Bottoms)	1	1	1	1	1	1	1
—	Support Foot	N/A	N/A	N/A	N/A	1	N/A	N/A

*Shape of aluminum will vary depending on length

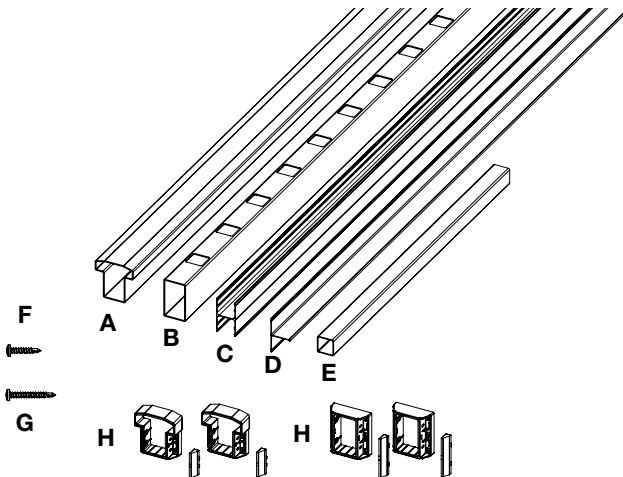

To obtain and review a copy of the warranty please visit barretteoutdoorliving.com.
 You may also contact us at 1-877-265-2220 or email Cs.outdoorliving@barretteoutdoorliving.com.

LEVEL RAIL INSTALLATION

1.

Closely follow Post Install Kit installation instructions or use a Post Sleeve over an existing wood 4x4.

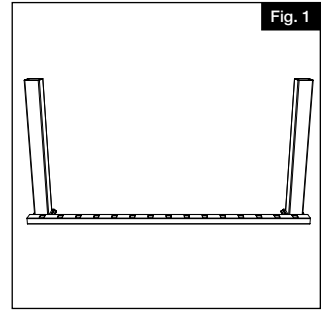

2.

CUT RAILS TO LENGTH

- Place bottom rail across post opening leaving equivalent spacing from the last baluster and post on each end (Fig. 1).
- Mark $\frac{1}{8}$ " from end of post to allow room for expansion (Fig. 2).
- Align top rail with bottom rail and cut both rails with miter box or hacksaw (see saw blade manufacturer's specs for correct blade) (Fig. 3).

NOTE: You will have to cut through an aluminum insert in each rail.

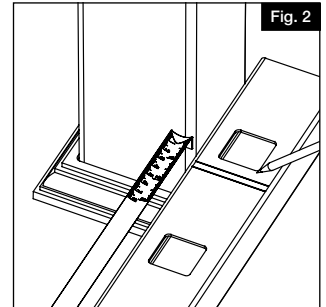

3.

SPACER BLOCKS

Cut two 2" temporary wood spacer blocks (not included) to insert under ends of railing sections to temporarily assist in aligning railing section (Fig. 4).

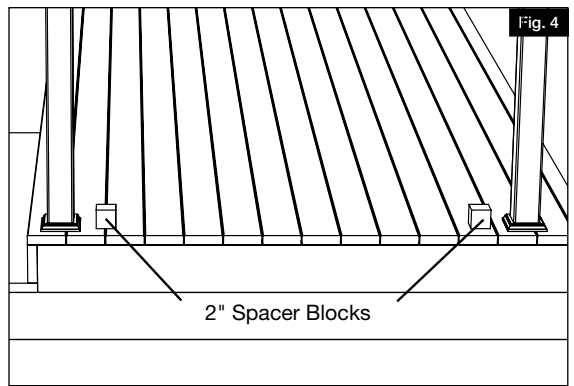
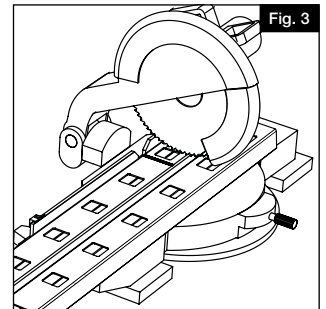

4.

INSTALLING BOTTOM RAIL

NOTE: Fynl Line 10' rail kits include a support foot which should be installed to bottom rail (step a below) prior to attaching rail to brackets.

- If installing a 10' kit, locate and mark the center point on the underside (unrouted side) of the bottom rail. Attach the support foot to the bottom rail as shown below (Fig. 5) using supplied set screw.
- Place brackets onto both ends of bottom rail (Fig. 6).
- Slide bottom rail in between posts and rest on top of wood spacer blocks (Fig. 7).
- Ensure bracket is centered to post. Then, using 1/8" drill bit, pre-drill first bottom bracket screw hole through bracket hole and post (use the four outside corner holes) (Fig. 8).
- Drive the first #10 x 1 1/2" screw through bottom bracket into post (Fig. 9).
- Repeat steps c and d for the remaining three screws for the first bottom bracket.
- Repeat steps c, d and e for the second bottom bracket.

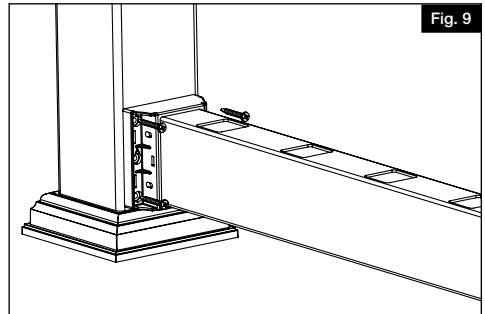
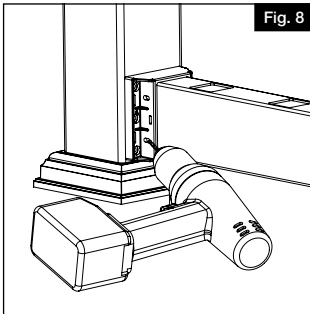
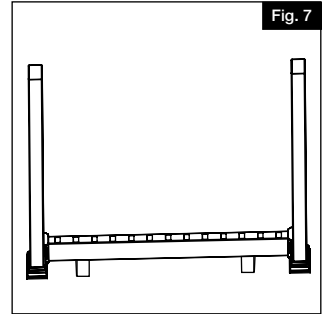
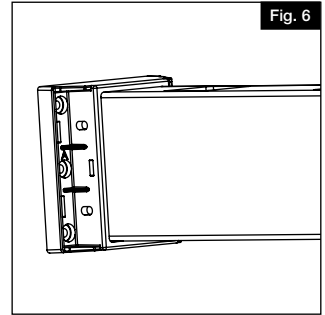
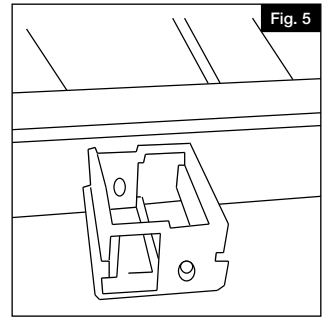

5.

SNAP BALUSTERS INTO YOUR BOTTOM RAIL

- a. Each kit with vinyl balusters contains 2 tabbed balusters. Space them evenly into each section.
- b. Push all balusters into bottom rail (Fig. 10).

NOTE: Finyl Line top rails are reinforced with an aluminum channel. Please check the inside of your top rail prior to installation. If it uses a shape other than a capital "H", then be sure to orient that rail so the long part of the aluminum faces the Inside of the deck (Fig. 11).

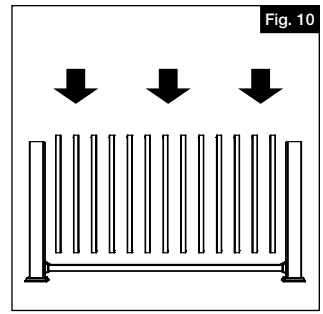

6.

INSTALLING TOP RAIL

- a. Place brackets onto both ends of top rail
- b. Begin at one side of rail and align first baluster with first routed hole on bottom side of top rail and snap top rail into position (Fig. 12).
- c. Continue down the line of balusters installing balusters into top rail.
- d. Install brackets:
 - i. Make sure rails are fully seated with balusters and level and centered to post sleeve. Then, using $\frac{1}{8}$ " drill bit, pre-drill first top bracket screw hole (Fig. 12). Drill through bracket hole, vinyl post sleeve and vinyl insert and loosely install first #10 x $1\frac{1}{2}$ " screw.
 - ii. Repeat pre-drilling process for remaining three screws (Fig. 13).
 - iii. Tighten screws until the bracket is snug with the post. We recommend a non-impact drill with a clutch setting to avoid over tightening (Fig. 14).
 - iv. Repeat steps i-iii for the second top bracket.

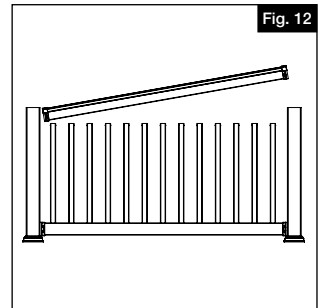
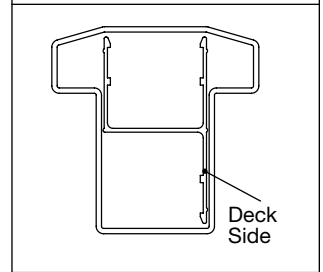
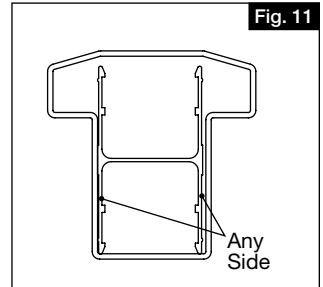

7.

INSTALL SIDE BRACKET SCREWS AND COVERS

- For each installed bracket, pre-drill in the center of each elongated hole with a $\frac{1}{8}$ " drill bit (Fig. 15).

NOTE: In some cases you will be drilling through aluminum as well as the vinyl railing.

- Install #10 x 1" screws in all pre-drilled holes (Fig. 16).
- Match letter on inside of bracket cover to the letter on bracket, and snap cover in place. Repeat for all brackets (Fig. 17).

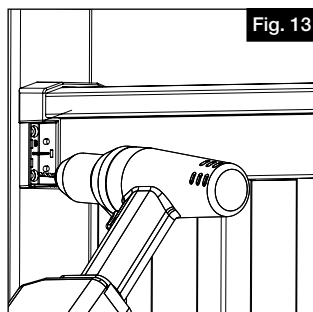

Fig. 13

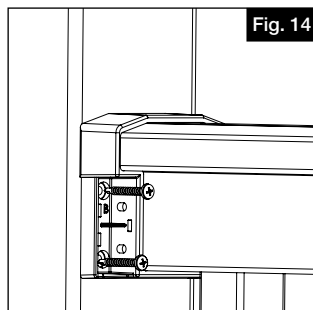

Fig. 14

8.

INSTALL THE SUPPORT FOOT COVER

- Attach the support foot to the deck surface using support foot screw and snap the cover into place (10' only) (Fig. 18).

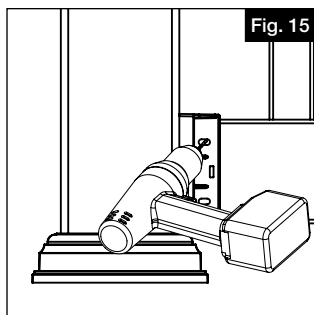

Fig. 15

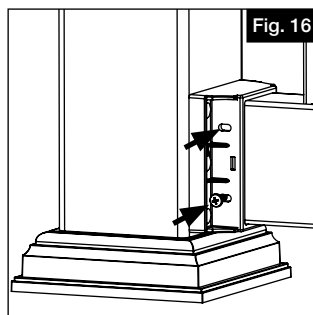

Fig. 16

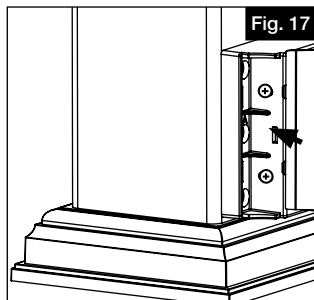

Fig. 17

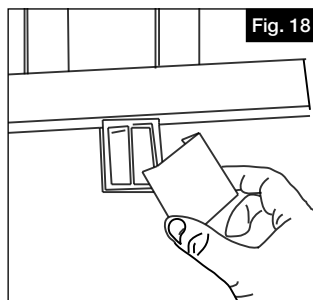

Fig. 18

ANGLED RAIL INSTALLATION

FINYL LINE T-TOP RAILING CAN BE INSTALLED AT ANGLES WITH THREE METHODS/OPTIONS

- I. Using pre-molded adapters (at 22.5° or 45°)
- II. Using adjustable “Swivel” brackets
- III. Using field cut angle brackets

I. 22.5°/45° PRE-MOLDED ADAPTERS

1. Measure distance between post from inside corners (Fig. 1) that will be using the pre-molded adapter and the next post. Subtract $\frac{3}{4}$ " from that distance and that will be the length you will need to cut your top and bottom rails (Fig. 1).

2. Install railing as outlined in level rail section, noting the following:

Place adapter between brackets and posts. Pre-drill and use the longer 3" screws provided with adapters to connect to the post (Fig. 2).

II. ADJUSTABLE SWIVEL BRACKETS

1. After posts have been installed, determine angle of railing (Fig. 3).

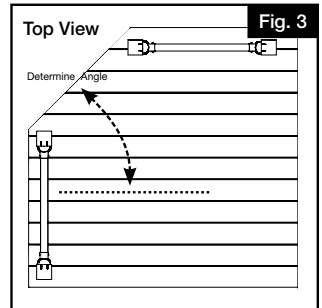
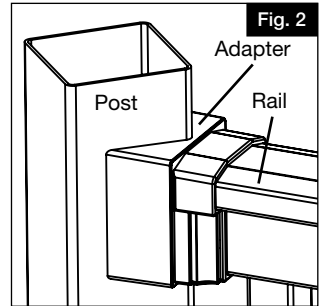
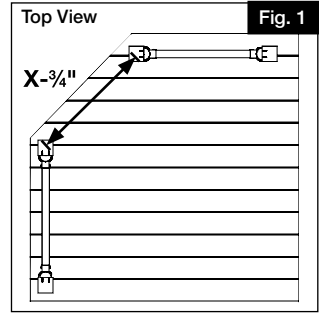

2.

Pre-drill $\frac{1}{8}$ " diameter holes in base, then fasten bracket at the determined angle (Fig. 4).

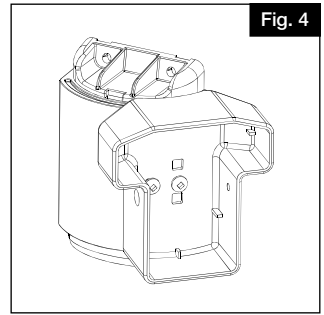

3.

Cut railing to desired length. Place bracket on each end of top and bottom rails (Fig. 5).

4.

Mark four screw hole locations on each bracket. Set rail section aside, then pre-drill $\frac{1}{8}$ " diameter holes in posts at each mark (Fig. 6).

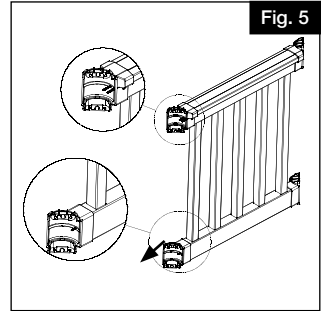

5.

Attach each top rail bracket with four #10 x 2" screws (Fig. 7). Attach each bottom rail bracket with four #10 x $\frac{1}{2}$ " screws.

6.

Pre-drill one $\frac{1}{8}$ " diameter hole through top rail and aluminum insert for each side of top rail brackets only. Fasten with #10 x 1" flat head screws (Fig. 8).

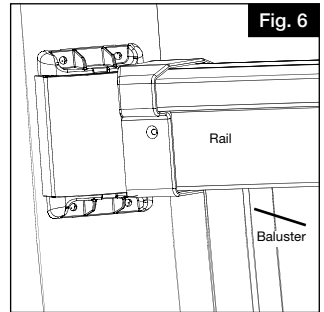

7.

Add two screw covers for both top and bottom brackets and add two screw caps for each top rail bracket (Fig. 9).

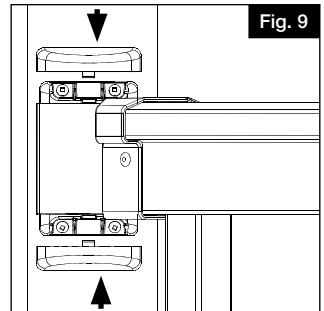
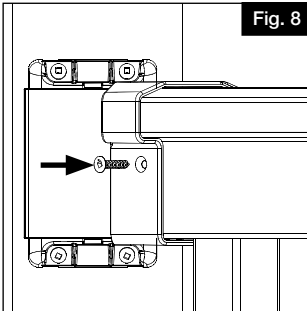
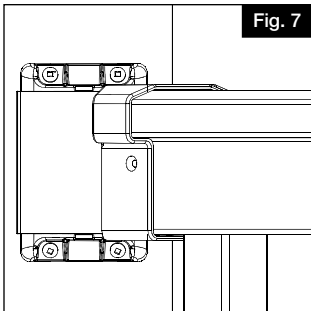

8.

Repeat installation process for each additional rail assembly.

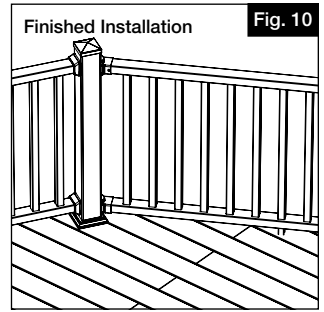

III. FIELD CUT ANGLE BRACKET

1. Slide handrail bracket over ends of railing. Measure angle required, cut bracket and rail (and aluminum channel) to that angle.
2. Repeat for bottom rail.
3. Install railing per instructions for level railing.

NOTE: The maximum cut angle should be no greater than 21.5 degrees to ensure the bracket/rail does not overhang the 4x4 post. If you use this bracket at an angle greater than 21.5 degrees, it is recommended to use a larger post sleeve.

You will want to cut the angle bracket enough to keep your spacing between your post and first baluster at a minimum (4" or less).

Depending on how much the bracket has been cut, a shorter screw may be necessary (to ensure screw does not protrude through the post sleeve).

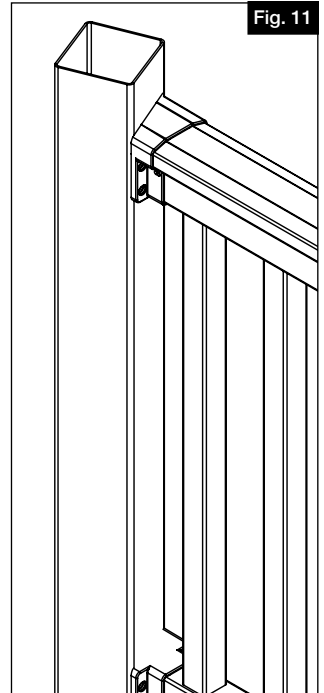

STAIR RAIL INSTALLATION

FINYL LINE T-TOP STAIR RAILING CAN BE INSTALLED WITH THREE METHODS/OPTIONS

- I. Using pre-molded brackets
- II. Using adjustable "Swivel" brackets
- III. Using field cut angle brackets

1.

POST INSTALLATION

Closely follow Post Install Kit installation instructions or use a Post Sleeve on an existing wood 4x4.

2.

DETERMINE SPACING

Temporarily secure a deck board ($\frac{5}{4}$ ") to your stair treads to determine the spacing between the nose of the stairs and your bottom rail (Fig. 1).

NOTE: Finyl Line top rails are reinforced with an aluminum channel. Please check the inside of your top rail prior to installation. If it uses a shape other than a capital "H", then be sure to orient that rail so the long part of the aluminum faces the Inside of the deck (Fig. 2).

3.

ASSEMBLE YOUR STAIR RAILING SECTION

- a. Each kit with vinyl balusters contains 2 tabbed balusters. Space them evenly into each section.
- b. Assemble your stair railing section by snapping balusters into bottom rail (Fig. 3).

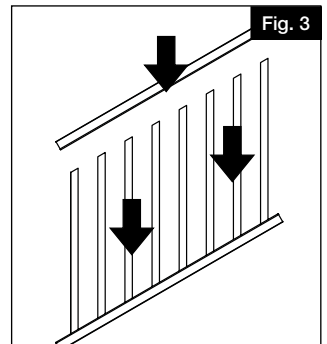
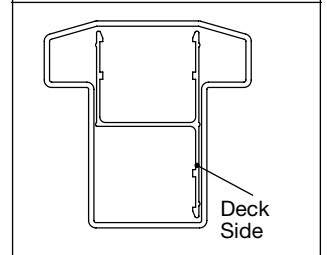
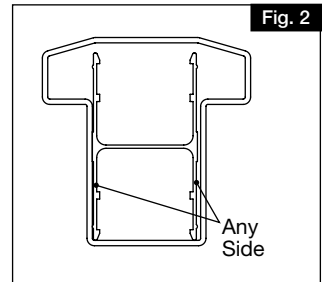
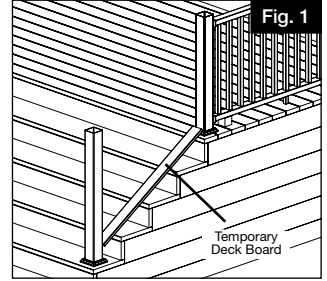

I. USING PRE-MOLDED BRACKETS

1.

STABILIZE SECTION

- a. Place assembled stair railing section adjacent to mounted stair posts, leaving equal distances from the ends of both balusters and clamp your stair railing section to the posts (Fig. 4).
- b. Trace the post onto each rail (both ends of top and bottom rails). Make four marks in total being sure to mark $\frac{1}{8}$ " shorter to allow for expansion (Fig. 5).

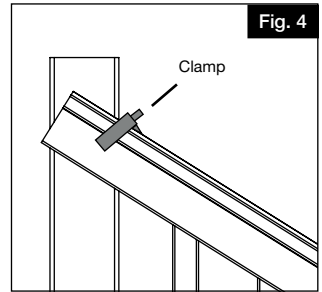

2.

CUTTING RAILS

Remove clamped stair kit from posts. Cut along all four angled marks on rails (Fig. 6).

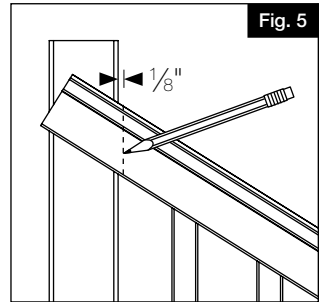

3.

Slide the stair brackets onto the rails (Fig. 7) and place rail section between your posts (Fig. 8).

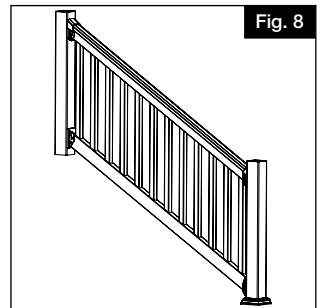
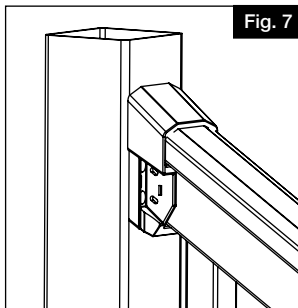
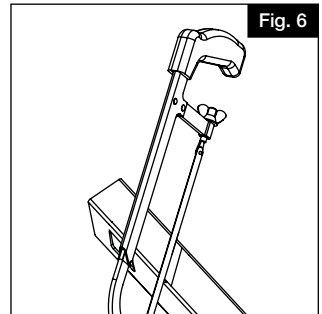

4.

- a. Mark all bracket holes. Pre-drill all bracket holes with $\frac{1}{8}$ " drill bit (Fig. 9).
- b. Drive screws through brackets into post using #10 x $\frac{1}{2}$ " self-tapping square drive screws (4 per bracket) (Fig. 9).

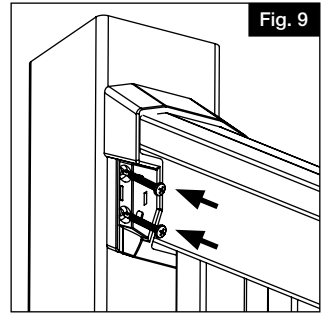

5.

INSTALL SIDE BRACKET SCREWS AND COVERS

For each installed bracket, pre-drill in the center of each elongated hole with a $\frac{1}{8}$ " drill bit (Fig. 10).

NOTE: In some cases you will be drilling through aluminum as well as the vinyl railing.

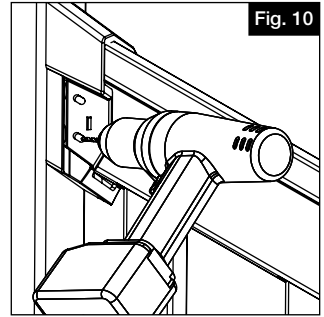

6.

Install #10 x 1" screws in all pre-drilled holes (Fig. 11).

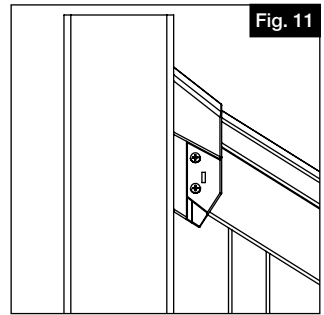

7.

Match letter on inside of bracket cover to the letter on bracket, and snap cover in place (Fig. 12). Repeat for all brackets.

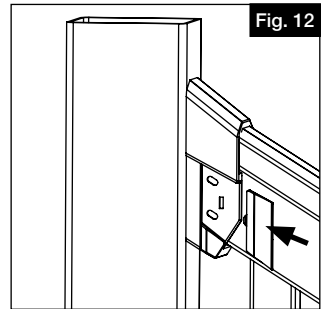

II. ADJUSTABLE SWIVEL BRACKETS

1.

After posts have been installed, determine height of bottom rail to stair tread (Fig. 13).

NOTE: 1x6 or 2x4 lumber may be used as a spacer.

2.

Assemble rail section. Set rail section on top of spacer and against post. Using a level, hold railing section at proper pitch, then shift section up or down creating equal baluster spacing for each post. After rail is at proper position, hold in place with clamps (Fig. 14).

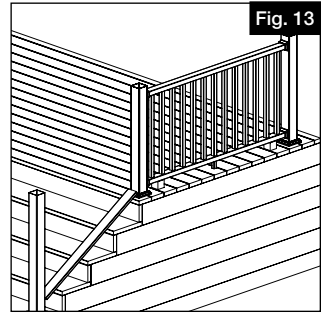

Fig. 13

3.

Align Angle Swivel Bracket in position establishing bracket height and the angle rotation of bracket. An additional $\frac{7}{8}$ " will need to be added to length. This second mark will be the cut line for the rail ends. Repeat this step for each end (Fig. 15).

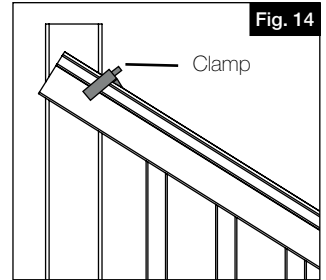

Fig. 14

4.

After all ends of rails have first mark established, remove clamps from rail assembly. Mark the additional second mark $\frac{7}{8}$ " to rail ends as described in Step 3 and cut rail ends to length.

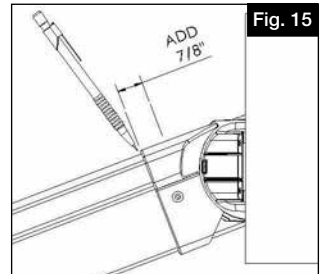

Fig. 15

5.

After cutting rail ends, place Angle Swivel Brackets over the ends of each rail. Set rail section back on the spacer between the posts, re-establishing pitch of bracket angle and clamp into position (Fig. 16).

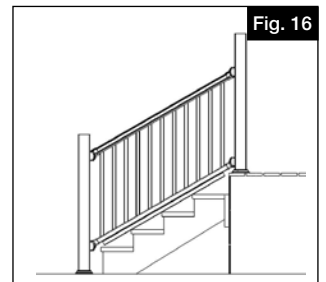

Fig. 16

6.

Pencil mark the four screw holes in each bracket (Fig. 17). Pencil mark the position that the bracket is at along with the base (Fig. 17).

7.

Remove clamps from rail assembly and remove rail assembly from between posts. Pre-drill marked holes from Step 6 into post with a $\frac{1}{8}$ " drill bit.

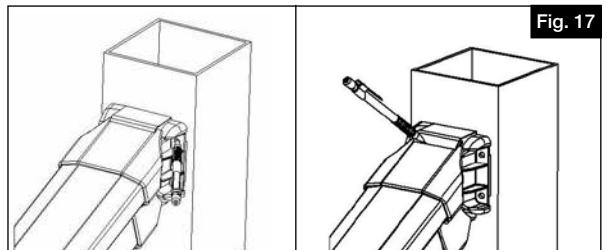

Fig. 17

8.

Remove bracket from ends of rail assembly. Aligning bracket and base with the pencil mark from Step 7, fasten with two provided #10 x 1" Pan Head screws (Fig. 18). Bottom bracket uses one #10 x 1" Pan Head screw.

Repeat this for each bracket.

NOTE: Top bracket uses four #10 x 1½" screws, two #10 x 1" flat head screws and two #10 x 1" Pan Head screws.

Bottom bracket uses four #10 x 1½" screws and one #10 x 1" Pan Head screw.

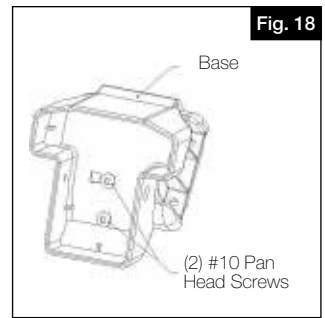

9.

Place brackets back on rail ends, then place rail assembly on spacer (Fig. 19). Fasten brackets to post using four #10 x 1½" screws provided, aligning brackets to pre-drilled holes from Step 8.

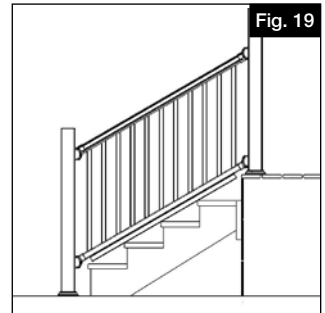

10.

Once all four brackets are fastened to the posts, pre-drill through bracket, rail and aluminum insert (if used) with a ⅛" drill bit, in two places for each bracket. Next, fasten with two supplied #10 x 1" flat head screws (Fig. 20). Repeat this step for each bracket.

Add two screw covers and two screw caps to each bracket.

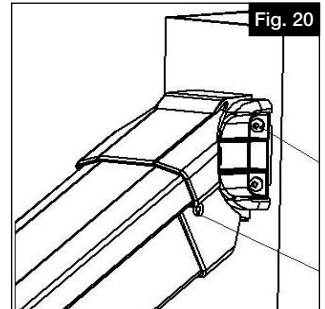

III. FIELD CUT ANGLE BRACKET

1.

a. Slide handrail bracket over ends of railing (Fig. 21). Measure angle required and cut bracket and rail (and aluminum channel) to that angle.

b. Repeat for bottom rail.

c. Install railing per instructions for stair railing.

NOTE: You will want to cut the angle bracket enough to keep your spacing between your post and first baluster at a minimum (4" or less).

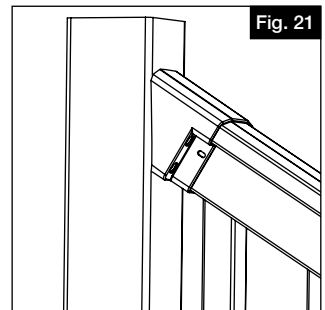



rdi.collection
FINYL LINE®

INSTRUCTIONS POUR UNE RAMPE AVEC DESSUS EN T

Installation Instructions

English.....	1
Français.....	15
Español.....	29



Lire toutes les instructions avant d'installer le produit.
Consulter les consignes de sécurité du fabricant avant d'utiliser des outils.

Pour enregistrer le produit, visiter: **barretteoutdoorliving.com**

▲ AVERTISSEMENT:

- L'installation incorrecte de ce produit peut entraîner des blessures. On doit toujours porter des lunettes de sécurité lors de la coupe, du perçage et de l'assemblage du produit.
- Une installation incorrecte est susceptible de causer des dommages à la barrière ou des blessures à la personne qui fait l'installation.
- Consulter les exigences du code du bâtiment en vigueur. L'omission d'installer ce produit conformément aux exigences du code du bâtiment en vigueur pourrait compromettre la sécurité du produit et entraîner l'annulation de la garantie.

AVIS:

- NE PAS essayer d'assembler le kit s'il y a des pièces manquantes ou endommagées.
- NE PAS retourner le produit au magasin. Pour obtenir de l'aide ou des pièces de remplacement, composer le 1-877-265-2220.

TOOLS/MATERIALS NEEDED:

Lunettes de sécurité	Tournevis/perceuse électrique
Ruban à mesurer	Foret 1/8 po (3,2 mm)
Crayon	Scie électrique
Niveau	Règle droite/règle/triangle

Liste de composants:

Vérifier l'emballage pour s'assurer que tous les composants sont inclus:

Ref.	Inclus dans les kits	4' Niveau	5' Niveau	6' Niveau	8' Niveau	10' Niveau	6' Escalier	8' Escalier
A	Traverse supérieure en vinyle	1	1	1	1	1	1	1
B	Traverse inférieure en vinyle	1	1	1	1	1	1	1
C	Raidisseur en aluminium pour traverse supérieure*	1	1	1	1	1	1	1
D	Raidisseur en aluminium pour traverse inférieure*	1	1	1	1	1	1	1
E	Barreaux 1½ po (38,1 mm) (carrés/tournés)	9	11	13	18	20	12	16
E	Barreaux 3/4 po (19 mm) (ronds en aluminium)	10	13	15	20	26	12	17
F	Vis cruciforme Phillips no 10 x 1 po (25 mm)	16	16	16	16	16	16	16
G	Vis cruciforme Phillips no 10 x 1½ po (38,1 mm)	16	16	16	16	16	16	16
H	Kit de supports (2 pour le haut, 2 pour le bas)	1	1	1	1	1	1	1
—	Patte d'appui.	N/A	N/A	N/A	N/A	1	N/A	N/A

*La forme de l'aluminium varie en fonction de la longueur

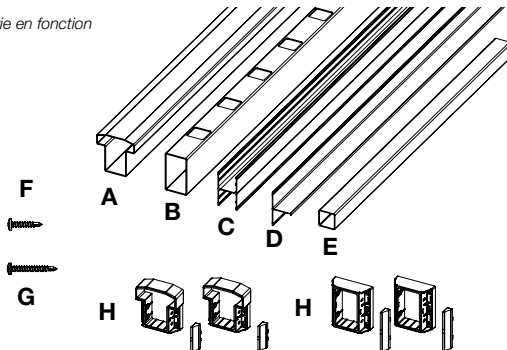

Pour obtenir et examiner une copie de la garantie, visiter barretteoutdoorliving.com.
On peut également nous contacter par téléphone au 1-877-265-2220 ou par courriel à Cs.outdoorliving@barretteoutdoorliving.com.

INSTALLATION D'UNE RAMPE HORIZONTALE

1.

Bien suivre les instructions d'installation du kit de poteau ou utiliser un manchon de poteau pour un poteau existant de 4 po x 4 po (102 mm x 102 mm).

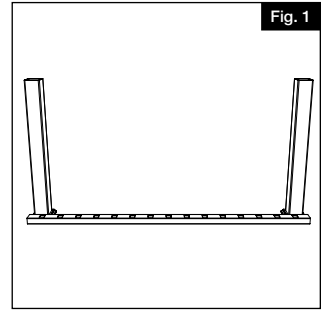

2.

COUPE DES TRAVERSES À LA LONGUEUR SOUHAITÉE

- Placer la traverse inférieure dans l'ouverture entre les poteaux ; laisser un espace équivalent entre le dernier barreau et le poteau à chaque extrémité (Fig. 1).
- Faire une marque à 1/8 po (3,2 mm) de l'extrémité du poteau pour tenir compte de la dilatation (Fig. 2).
- Aligner la traverse supérieure sur la traverse inférieure, et couper les deux traverses à l'aide d'une scie à onglets ou d'une scie à métaux [voir les spécifications du fabricant pour le choix de la lame] (Fig. 3).

NOTE: On devra couper à travers une pièce insérée en aluminium dans chaque traverse.

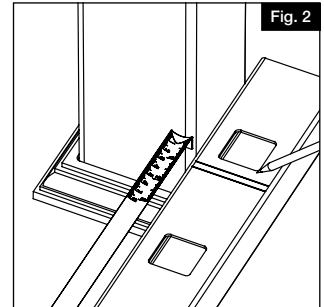

3.

CALES D'ESPACEMENT

Couper deux cales d'espacement en bois de 2 po (50 mm) (non fournies). Insérer les cales sous les extrémités des sections de rampe pour aider à temporairement aligner la section de rampe (Fig. 4).

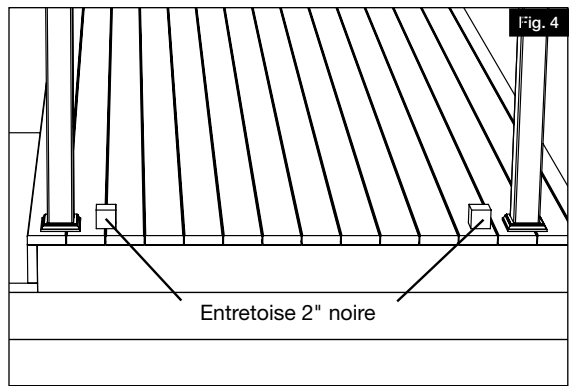
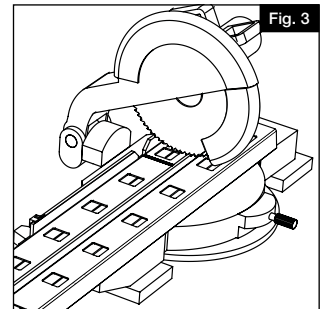

4.

INSTALLATION DE LA TRAVERSE INFÉRIEURE

NOTE: Les kits de traverses de 10 pi (304,8 cm) de la gamme Finyl comprennent une patte d'appui qui doit être installée sur la traverse inférieure (voir l'étape a. ci-dessous) avant de fixer la traverse aux supports.

- Lors de l'installation d'un kit de 10 pi (304,8 cm), localiser et marquer le point central sur la face inférieure (côté non toupillé) de la traverse inférieure. Fixer la patte d'appui à la traverse inférieure comme indiqué ci-dessous (Fig. 5) à l'aide de la vis de blocage fournie.
- Placer les supports sur les deux extrémités de la traverse inférieure (Fig. 6).
- Faire glisser la traverse inférieure entre les poteaux et la faire reposer sur les cales d'espacement en bois (Fig. 7).
- S'assurer que le support est centré sur le poteau. Ensuite, au moyen d'un foret de $\frac{1}{8}$ po (3,2 mm), percer un avant-trou pour la première vis du support inférieur à travers le trou dans support et le poteau (utiliser les quatre trous des coins extérieurs) (Fig. 8).
- Enfoncer la première vis no 10 x $1\frac{1}{2}$ po (38,1 mm) à travers le support inférieur jusque dans le poteau (Fig. 9).
- Répéter les étapes c. et d. pour les trois autres vis du premier support inférieur.
- Répéter les étapes c., d. et e. pour le deuxième support inférieur.

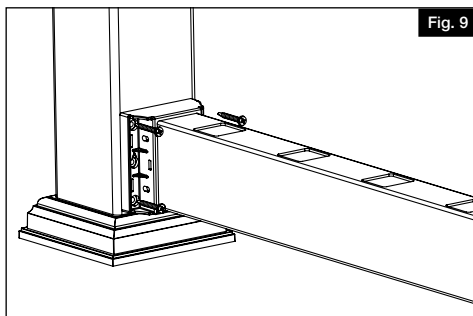
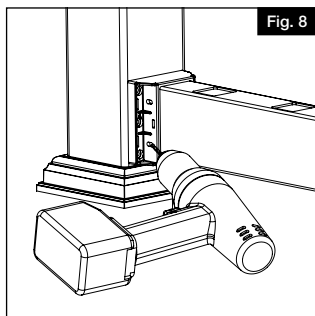
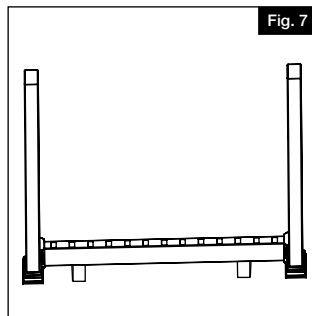
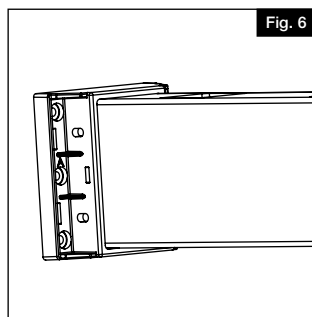
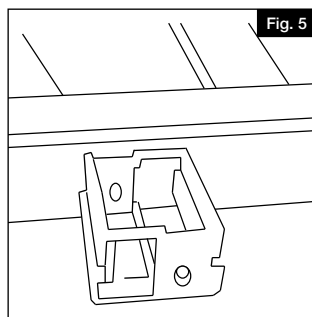

5.

ENLÈVEMENT DES BARREAUX DANS LA TRAVERSE INFÉRIEURE

- a. Chaque kit de barreaux en vinyle contient 2 barreaux avec languettes. Espacer les barreaux uniformément dans chaque section.
- b. Enlèver tous les barreaux dans la traverse inférieure (Fig. 10).

NOTE: Les traverses supérieures de la gamme Finyl sont renforcées par un profilé en aluminium. Vérifier l'intérieur de la traverse supérieure avant de l'installer. Si elle a une forme autre que celle d'un « H » majuscule, on doit l'orienter de manière à ce que la partie longue du profilé en aluminium soit orientée vers l'intérieur de la terrasse (Fig. 11).

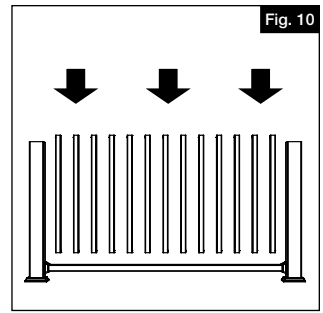

Fig. 10

6.

INSTALLATION DE LA TRAVERSE SUPÉRIEURE

- a. Placer les supports sur les deux extrémités de la traverse supérieure.
- b. En commençant à un côté de la traverse, aligner le premier barreau sur le premier trou toupillé sur le côté inférieur de la traverse supérieure, et enclencher la traverse supérieure en place (Fig. 12).
- c. Continuer l'installation des barreaux en les installant dans la traverse supérieure.
- d. Installation des supports:

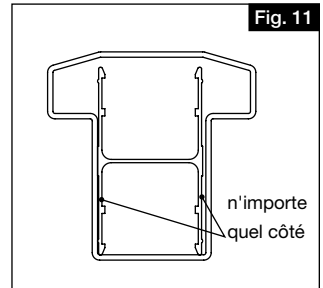
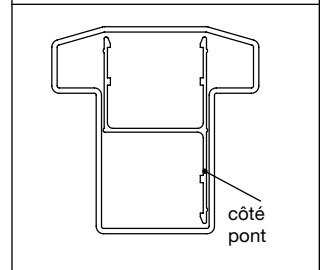

Fig. 11



côté pont

- i. S'assurer que les traverses sont bien en place avec les barreaux, de niveau et centrées sur le manchon du poteau. Ensuite, en utilisant un foret de 1/8 po (3,2 mm), percer un avant-trou pour la première vis du support supérieur (Fig. 12). Percer à travers le trou du support, le manchon de poteau en vinyle et la pièce insérée en vinyle, et enfoncer sans serrer la première vis no 10 x 1 1/2 po (38,1 mm).
- ii. Répéter le processus de perçage d'avant-trous pour les trois autres vis (Fig. 13).
- iii. Serrer les vis jusqu'à ce que le support soit bien ajusté au poteau. On recommande l'utilisation d'une perceuse sans impact avec un réglage d'embrayage pour éviter un serrage excessif (Fig. 14).
- iv. Répéter les étapes i. à iii. pour le deuxième support supérieur.

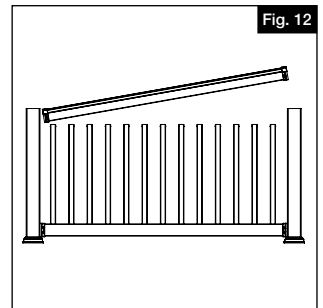

Fig. 12

7.

INSTALLATION DES VIS ET DES COUVERCLES DE SUPPORT LATÉRAL

- a. Pour chaque support installé, percer un avant-trou au centre de chaque trou allongé au moyen d'un foret de $\frac{1}{8}$ po (3,2 mm) (Fig. 15).

NOTE : Dans certains cas, on devra percer à travers l'aluminium en plus de la traverse en vinyle.

- b. Enfoncer des vis no 10 x 1 po (25 mm) dans tous les avant-trous (Fig. 16).
- c. En s'assurant que la lettre située à l'intérieur du couvercle du support correspond à celle du support, enclencher le couvercle en place. Répéter le processus pour tous les supports (Fig. 17).

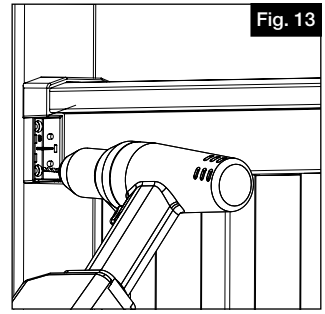

Fig. 13

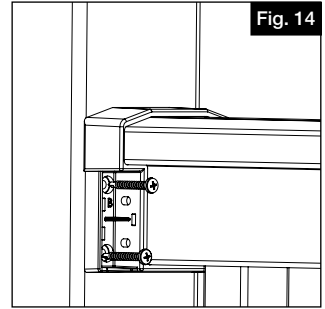

Fig. 14

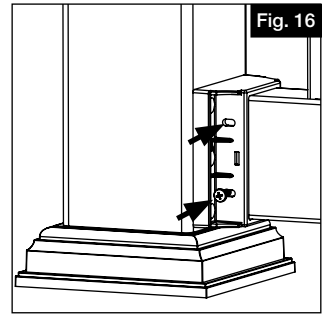

Fig. 15

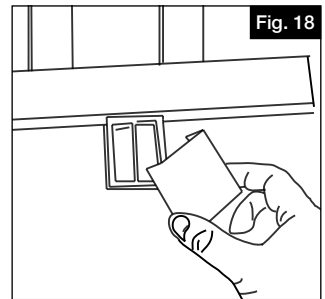

Fig. 16

8.

INSTALLATION DU COUVERCLE DE PATTE D'APPUI

- a. Fixer la patte d'appui à la surface de la terrasse à l'aide de la vis de patte d'appui, et enclencher le couvercle en place (traverse de 10 pi (304,8 cm) seulement) (Fig. 18).

INSTALL THE SUPPORT FOOT COVER

- a. Fixer la patte d'appui à la surface de la terrasse à l'aide de la vis de patte d'appui, et enclencher le couvercle en place (traverse de 10 pi (304,8 cm) seulement) (Fig. 18).

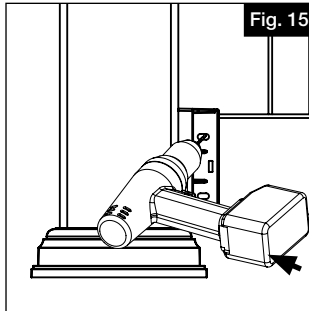

Fig. 15

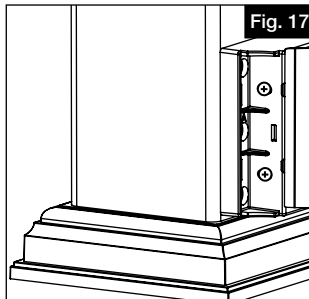

Fig. 17

INSTALLATION D'UNE RAMPE EN ANGLE

LES RAMPES AVEC DESSUS EN T DE LA GAMME FINYL PEUVENT ÊTRE INSTALLÉES EN ANGLE EN UTILISANT TROIS MÉTHODES

- I. Utilisation d'adaptateurs prémoulés (à 22,5° ou 45°)
- II. Utilisation de supports « pivotants » réglables
- III. Utilisation de cornières coupées sur le chantier

I. ADAPTATEURS PRÉMOULÉS À 22,5° OU 45°

1. Mesurer la distance entre le poteau et les coins intérieurs (Fig. 1) qui utiliseront l'adaptateur prémoulé et le poteau suivant. Soustraire 3/4 po (19 mm) de cette distance ; cela sera la longueur dont on aura besoin pour couper les traverses supérieures et inférieures (Fig. 1).
2. Installer la rampe comme indiqué dans la section sur les rampes horizontales en tenant compte de ce qui suit :

Placer l'adaptateur entre les supports et les poteaux. Percer des avant-trous et utiliser les vis plus longues de 3 po (76 mm) fournies avec les adaptateurs pour fixer l'adaptateur au poteau (Fig. 2).

II. SUPPORTS PIVOTANTS RÉGLABLES

1. Une fois les poteaux installés, déterminer l'angle de la rampe (Fig. 3).

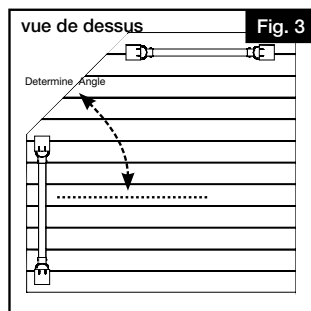
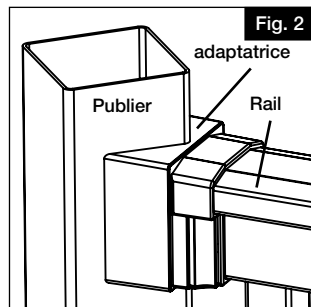
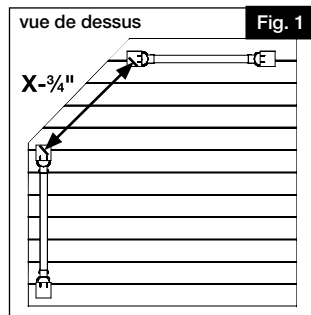

1.

Percer des avant-trous de $\frac{1}{8}$ po (3,2 mm) de diamètre dans la base, puis fixer le support à l'angle déterminé (Fig. 4).

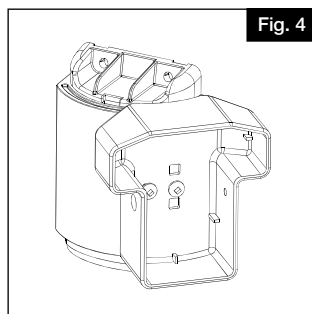

2.

Couper la rampe à la longueur désirée. Placer le support à chaque extrémité des traverses supérieures et inférieures (Fig. 5).

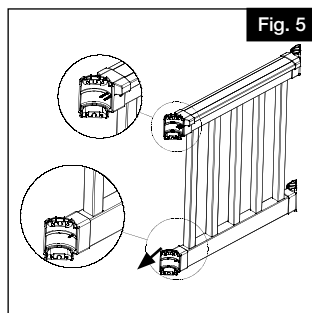

3.

Marquer quatre emplacements de trous de vis sur chaque support. Mettre la section de rampe de côté, puis percer des avant-trous de $\frac{1}{8}$ po (3,2 mm) de diamètre dans les poteaux à chaque marque (Fig. 6).

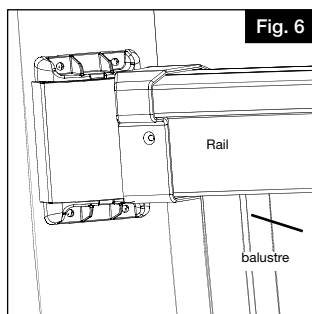

4.

Fixer chaque support de traverse supérieure à l'aide de quatre vis no 10 x 2 po (50 mm) (Fig. 7). Fixer chaque support de traverse inférieure à l'aide de quatre vis no 10 x 1 1/2 po (38,1 mm).

5.

Percer un avant-trou de $\frac{1}{8}$ po (3,2 mm) de diamètre à travers la traverse supérieure et la pièce insérée en aluminium pour chaque côté des supports de la traverse supérieure seulement. Fixer les supports avec des vis à tête plate no 10 x 1 po (25 mm) (Fig. 8).

6.

Installer deux cache-vis pour les supports supérieurs et inférieurs et deux capuchons de vis pour chaque support de traverse supérieure (Fig. 9).

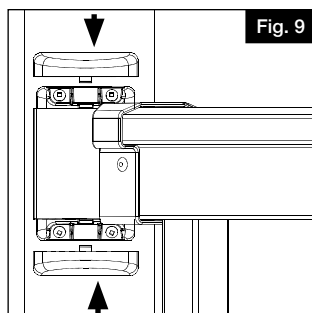
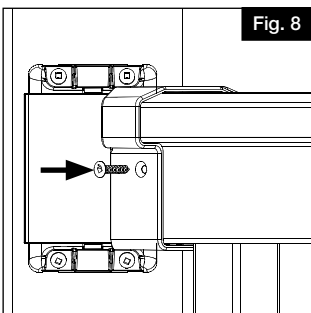
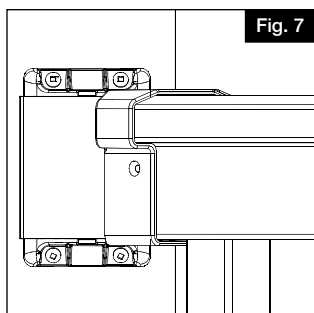

7.

Répéter le processus d'installation pour chaque assemblage de traverse supplémentaire.

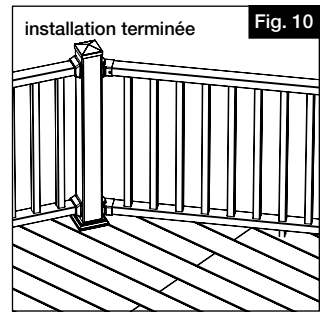

III. CORNIÈRES COUPÉES SUR LE CHANTIER

1. Faire glisser le support de main courante sur les extrémités de la traverse supérieure. Mesurer l'angle requis, puis couper le support et la traverse (et le profilé en aluminium) à cet angle.
2. Faire de même pour la traverse inférieure.
3. Installer la rampe selon les instructions pour une rampe horizontale.

NOTE: L'angle de coupe maximal ne doit pas être supérieur à 21,5 degrés afin de s'assurer que le support/la traverse ne dépasse pas le poteau de 4 po x 4 po (102 mm x 102 mm). Si l'on utilise ce support à un angle supérieur à 21,5 degrés, il est recommandé d'utiliser un manchon de poteau plus grand.

On voudra couper la cornière suffisamment pour que l'espacement entre le poteau et le premier barreau soit minimal (4 po (102 mm) ou moins).

Selon l'ampleur de la coupe de la cornière, il pourrait être nécessaire d'utiliser une vis plus courte (pour s'assurer que la vis ne dépasse pas du manchon du poteau).

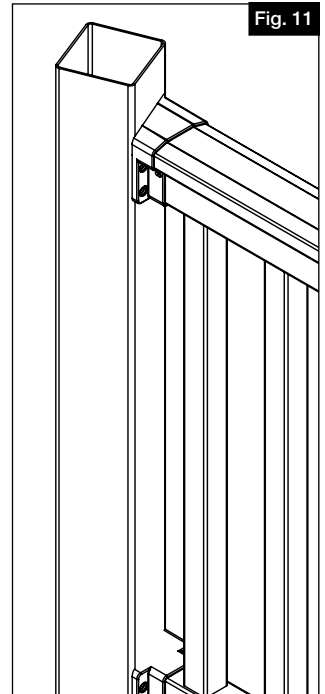

INSTALLATION D'UNE RAMPE D'ESCALIER

LES RAMPES D'ESCALIER AVEC DESSUS EN T DE LA GAMME FINYL PEUVENT ÊTRE INSTALLÉES EN UTILISANT TROIS MÉTHODES

- I. Utilisation d'adaptateurs prémoulés (à 22,5° ou 45°)
- II. Utilisation de supports « pivotants » réglables
- III. Utilisation de cornières coupées sur le chantier

1. INSTALLATION DES POTEAUX

Bien suivre les instructions d'installation du kit de poteau ou utiliser un manchon de poteau pour un poteau existant de 4 po x 4 po (102 mm x 102 mm).

2. DÉTERMINER L'ESPACEMENT

Fixer temporairement une planche de terrasse de $\frac{5}{4}$ po (31,8 mm) aux marches d'escalier pour déterminer l'espacement entre le nez des marches et la traverse inférieure (Fig. 1).

NOTE: Les traverses supérieures de la gamme Finyl sont renforcées par un profilé en H en aluminium. Vérifier l'intérieur de la traverse supérieure avant de l'installer. Si elle a une forme autre que celle d'un « H » majuscule, on doit l'orienter de manière à ce que la partie longue du profilé en aluminium soit orientée vers l'intérieur de la terrasse (Fig. 2).

3. ASSEMBLAGE DE LA SECTION DE RAMPE D'ESCALIER

- a. Le kit contient deux barreaux avec languettes. Installer ces deux barreaux en les espaçant uniformément dans chaque section.
- b. Assembler la section de rampe d'escalier en enclenchant les barreaux dans la traverse inférieure (Fig. 3).

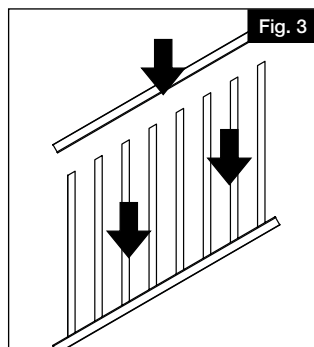
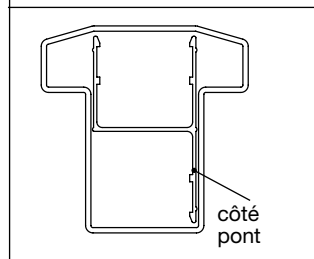
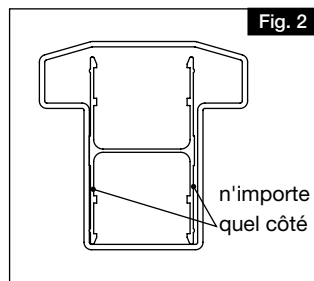
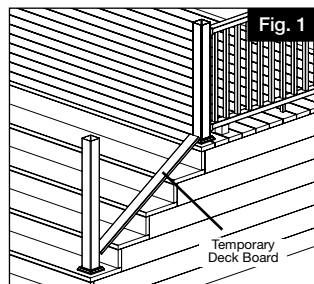

I. UTILISATION DE SUPPORTS PRÉMOULÉS

1.

STABILISATION DE LA SECTION

- a. Placer la section de rampe d'escalier assemblée à côté des poteaux d'escalier montés en laissant une distance égale aux extrémités des deux barreaux, et fixer la section de rampe d'escalier aux poteaux (Fig. 4).
- b. Tracer des marques pour le poteau sur chaque traverse (sur les deux extrémités des traverses supérieures et inférieures). Faire quatre marques au total en s'assurant de faire des marques $\frac{1}{8}$ po (3,2 mm) plus courtes pour permettre la dilatation (Fig. 5).

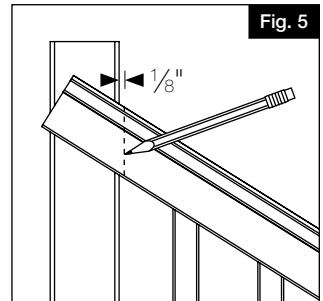
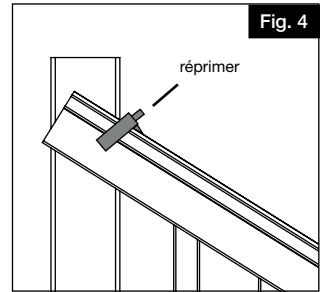

2.

COUPE DES TRAVERSES

Retirer le kit d'escalier fixé sur les poteaux. Faire une coupe le long des quatre marques angulaires sur les traverses (Fig. 6).

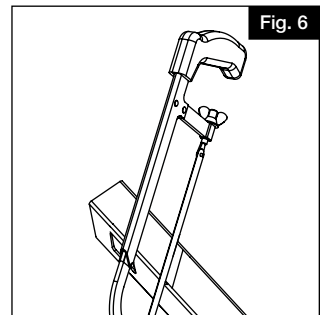

3.

Faire glisser les supports d'escalier sur les traverses (Fig. 7) et placer la section de rampe entre les poteaux (Fig. 8).

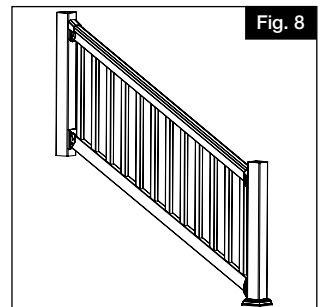
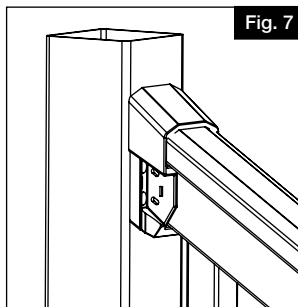

4.

- a. Marquer l'emplacement de tous les trous des supports. Percer des avant-trous pour les supports au moyen d'un foret de $\frac{1}{8}$ po (3,2 mm) (Fig. 9).
- b. Enfoncer les vis à travers les trous des supports jusque dans le poteau à l'aide de vis autotaraudeuses à entraînement carré no 10 x $1\frac{1}{2}$ po (38,1 mm) (4 par support) (Fig. 9).

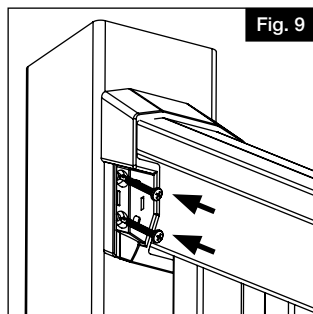

5.

INSTALLATION DES VIS ET DES COUVERCLES DE SUPPORT LATÉRAL

Pour chaque support installé, percer un avant-trou au centre de chaque trou allongé au moyen d'un foret de $\frac{1}{8}$ po (3,2 mm) (Fig. 10).

NOTE: Dans certains cas, on devra percer à travers l'aluminium en plus de la rampe en vinyle.

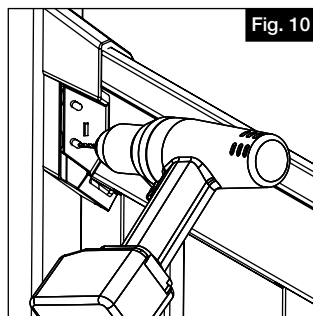

6.

Enfoncer des vis no 10 x 1 po (25 mm) dans tous les avant-trous (Fig. 11).

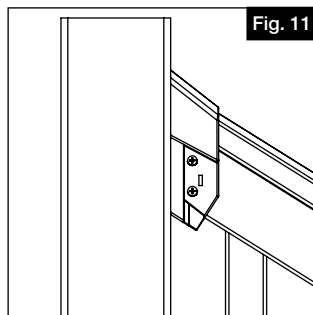

7.

En s'assurant que la lettre située à l'intérieur du couvercle du support correspond à celle du support, enclencher le couvercle en place (Fig. 12). Répéter le processus pour tous les supports.

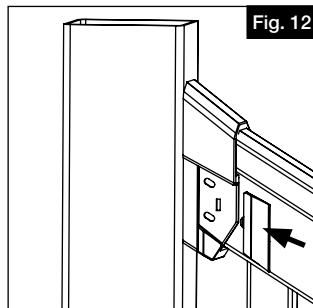

II. SUPPORTS PIVOTANTS RÉGLABLES

1.

Une fois les poteaux installés, déterminer la hauteur de la traverse inférieure par rapport à la marche de l'escalier (Fig. 13).

NOTE: On peut utiliser des planches de bois 1 po x 6 po (25 mm x 152 mm) ou 2 po x 4 po (50 mm x 102 mm) comme entretoises.

2.

Assembler la section de la rampe. Placer la section de rampe sur l'entretoise et contre le poteau. Au moyen d'un niveau, maintenir la section de rampe à l'inclinaison appropriée, puis déplacer la section vers le haut ou vers le bas en créant un espacement égal des barreaux pour chaque poteau. Une fois que la rampe est à la bonne position, tenir la rampe en place avec des serre-joints (Fig. 14).

3.

Aligner le support pivotant d'angle en position pour établir la hauteur du support et l'angle de rotation du support. Il faudra ajouter $\frac{7}{8}$ po (22,2 mm) à la longueur. Cette deuxième marque sera la ligne de coupe pour les extrémités de la traverse. Répéter cette étape pour chaque extrémité (Fig. 15).

4.

Lorsque la première marque a été faite sur toutes les extrémités des traverses, enlever les serre-joints de l'assemblage de traverses. Faire une deuxième marque à $\frac{7}{8}$ po (22,2 mm) des extrémités de la traverse comme décrit à l'étape 3, et couper les extrémités de la traverse à la longueur souhaitée.

5.

Après avoir coupé les extrémités de la traverse, placer les supports pivotants d'angle sur les extrémités de chaque traverse. Replacer la section de rampe sur l'entretoise entre les poteaux en rétablissant l'angle du support, et fixer la section en place à l'aide de serre-joints (Fig. 16).

6.

Marquez au crayon les quatre trous de vis dans chaque support (Fig. 17). Marquez au crayon la position du support avec la base (Fig. 17).

7.

Retirez les pinces de l'assemblage du rail et retirez l'assemblage du rail entre les poteaux. Pré-percez les trous marqués de l'étape 6 dans le poteau avec un foret de $\frac{1}{8}$ ".

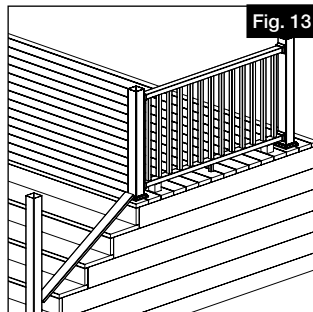

Fig. 13

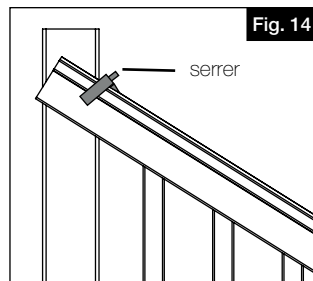

Fig. 14

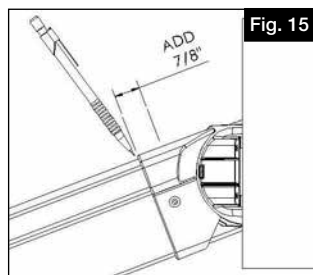

Fig. 15

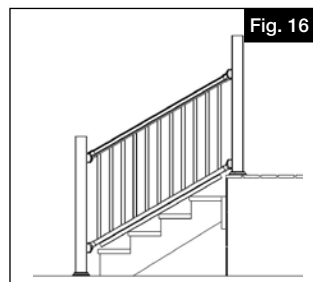

Fig. 16

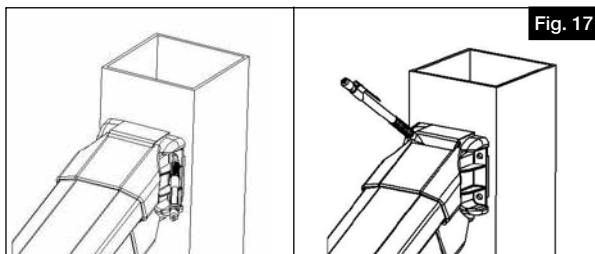

Fig. 17

8.

Retirer le support des extrémités de l'assemblage du rail. Alignez le support et la base avec la marque au crayon de l'étape 7, fixez avec deux vis à tête cylindrique #10 x 1" fournies (Fig. 18). Le support inférieur utilise une vis à tête cylindrique #10 x 1".

Répétez cette opération pour chaque support.

REMARQUE: Le support supérieur utilise quatre vis #10 x 1 1/2", deux vis à tête plate #10 x 1" et deux vis à tête cylindrique #10 x 1".

Le support inférieur utilise quatre vis #10 x 1 1/2" et une vis à tête cylindrique #10 x 1".

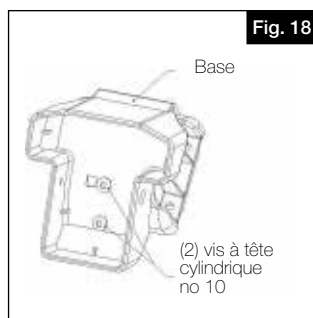

9.

Replacer les supports sur les extrémités des traverses, puis placer l'assemblage de traverses sur l'entretoise (Fig. 19). Fixer les supports au poteau à l'aide de quatre vis no 10 x 1 1/2 po (38,1 mm) fournies en alignant les supports sur les avant-trous percés de l'étape 8.

10.

Une fois les quatre supports fixés aux poteaux, percer un avant-trou à travers le support, la traverse et la pièce insérée en aluminium (le cas échéant) au moyen d'un foret de 1/8 po (3,2 mm) à deux endroits pour chaque support. Ensuite, fixer le tout à l'aide de deux vis à tête plate no 10 x 1 po (25 mm) fournies (Fig. 20). Faire de même pour chaque support.

Installer deux cache-vis et deux capuchons de vis à chaque support.

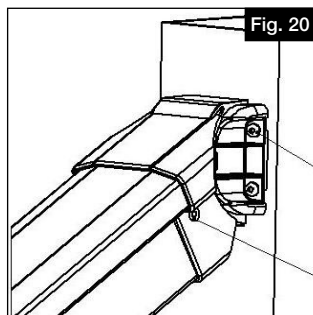
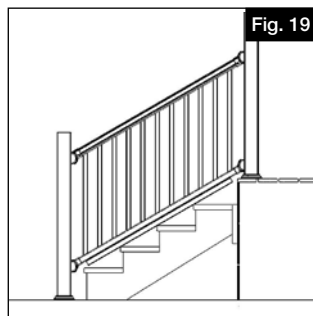

III. SUPPORT D'ANGLE DE COUPE SUR LE TERRAIN

1.

a. une. Faites glisser le support de main courante sur les extrémités de la balustrade (Fig. 21). Mesurez l'angle requis et coupez le support et le rail (et le canal en aluminium) à cet angle.

b. Répétez l'opération pour le rail inférieur.

c. Installez la rampe selon les instructions pour la rampe d'escalier

REMARQUE: Vous voudrez couper suffisamment le support d'angle pour maintenir votre espacement entre votre poteau et le premier balustre à un minimum (4" ou moins).

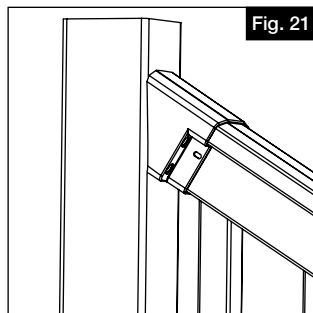



rdi® collection
FINYL LINE®

INSTRUCCIONES DEL BARANDAL CON ACABADO EN T

Instrucciones de instalación

English.....	1
Français.....	15
Español.....	29



Lea todas las instrucciones antes de instalar el producto.

Consulte las instrucciones de seguridad del fabricante al operar cualquier herramienta.

Para registrar su producto, visite: **barretteoutdoorliving.com**

⚠ ADVERTENCIA:

- La instalación incorrecta de este producto puede resultar en lesiones corporales. Utilice siempre gafas de seguridad al momento de cortar, taladrar y ensamblar el producto.
- La instalación incorrecta puede causar daños al producto o a la persona.
- Consulte los códigos de construcción locales para conocer los requisitos de instalación; el hecho de no instalar este producto de acuerdo con los códigos de construcción puede afectar a la seguridad del producto y anular la garantía del mismo.

AVISO:

- NO intente ensamblar el kit si faltan piezas o las piezas están dañadas.
- NO devuelva el producto a la tienda. Para obtener ayuda o piezas de repuesto, llame al: 1-877-265-2220.

HERRAMIENTAS / MATERIALES NECESARIOS:

Gafas de seguridad	Taladro / desarmador eléctrico
Cinta métrica	Broca de 1/8"
Lápiz	Sierra eléctrica
Nivel	Escuadra/regla/triángulo

Lista de componentes:

Compruebe el embalaje para asegurarse de que todos los componentes estén incluidos:

Ref.	Incluido en kits	4' Nivel	5' Nivel	6' Nivel	8' Nivel	10' Nivel	6' Escalera	8' Escalera
A	Travesaño superior de vinilo	1	1	1	1	1	1	1
B	Travesaño inferior de vinilo	1	1	1	1	1	1	1
C	Refuerzo superior de aluminio*	1	1	1	1	1	1	1
D	Refuerzo inferior de aluminio*	1	1	1	1	1	1	1
E	Barrotos de 1½" (cuadrados/ torneados)	9	11	13	18	20	12	16
E	Barrotos de ¾" (aluminio redondo)	10	13	15	20	26	12	17
F	Tornillo de cabeza Phillips #10 x 1"	16	16	16	16	16	16	16
G	Tornillo de cabeza Phillips #10 x 1.5"	16	16	16	16	16	16	16
H	Kit de soportes (2 superiores, 2 inferiores)	1	1	1	1	1	1	1
—	Pie de soporte	N/A	N/A	N/A	N/A	1	N/A	N/A

*Shape of aluminum will vary depending on length

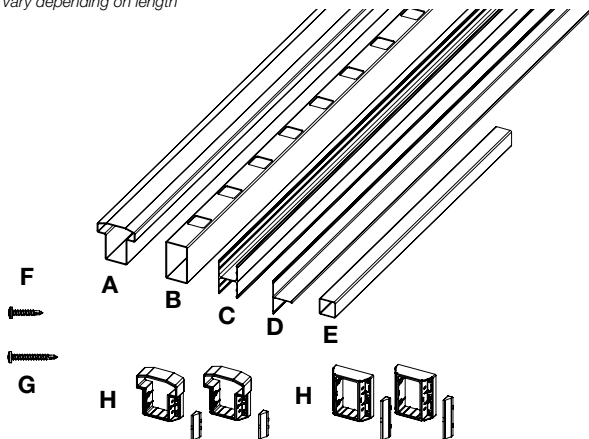

Para obtener y revisar una copia de la garantía, visite: barretteoutdoorliving.com.
También puede contactarnos en: 1-877-265-2220 o correo electrónico
Cs.outdoorliving@barretteoutdoorliving.com.

INSTALACIÓN DE BARANDAL PLANO

1.

Siga atentamente las instrucciones de instalación del kit de instalación de postes o utilice una funda de poste sobre un poste de madera existente de 4x4.

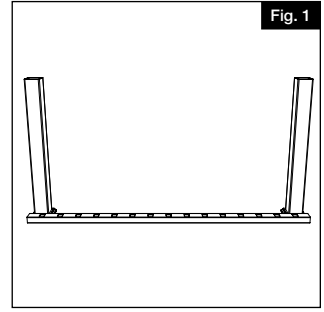

2.

CORTAR LOS TRAVESAÑOS A LA LONGITUD DESEADA

- Coloque el travesaño inferior perpendicular a la abertura del poste, dejando un espacio equivalente entre el último barrote y el poste en cada extremo (Fig. 1).
- Marque $\frac{1}{8}$ " (0,32 cm) desde el extremo del poste para dejar espacio para la expansión (Fig. 2).
- Alinee el travesaño superior con el inferior y corte ambos travesaños con una següeta o caja de ingletes (consulte las especificaciones del fabricante de la hoja de següeta para escoger la indicada) (Fig. 3).

NOTA: Deberá cortar a través de un inserto de aluminio en los travesaños.

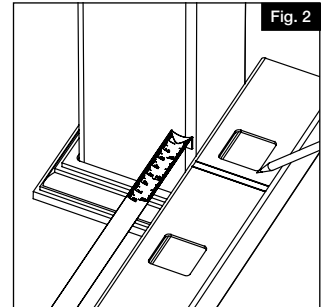

3.

BLOQUES ESPACIADORES

Corte dos bloques espaciadores temporales de madera de 2" (5 cm) (no incluidos) para insertarlos debajo de los extremos de los tramos de barandal. Esto le ayudará temporalmente a alinear los tramos de barandal (Fig. 4).

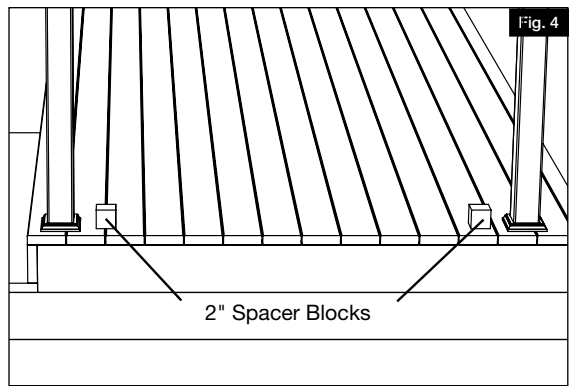
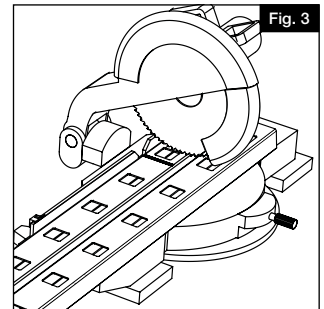

4.

INSTALAR TRAVESAÑO INFERIOR

NOTA: Los kits de barandales Finyl Line de 10' (3,05 m) incluyen un pie de soporte que debe instalarse en el travesaño inferior (paso a continuación) antes de fijar el travesaño a los soportes.

- Si se instala un kit de 10' (3,05 m), localice y marque el punto central en la parte inferior (lado no ranurado) del travesaño inferior. Fije el pie de soporte en el travesaño inferior como se muestra a continuación (Fig. 5) con el tornillo de fijación suministrado.
- Coloque los soportes en los dos extremos del travesaño inferior (Fig. 6).
- Deslice el travesaño inferior entre dos postes y apóyelo sobre de los bloques espaciadores de madera (Fig. 7).
- Asegúrese de que el soporte esté centrado en el poste. A continuación, con una broca de 1/8", taladre el primer agujero para el tornillo del soporte inferior a través del agujero del soporte y el poste (utilice los cuatro agujeros de las esquinas exteriores) (Fig. 8).
- Coloque el primer tornillo #10 de 1 1/2" a través del soporte inferior en el poste (Fig. 9).
- Repita los pasos C y D para los tres tornillos restantes del primer soporte inferior.
- Repita los pasos C, D y E en el segundo soporte inferior.

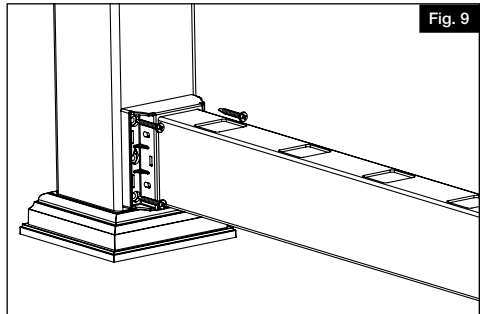
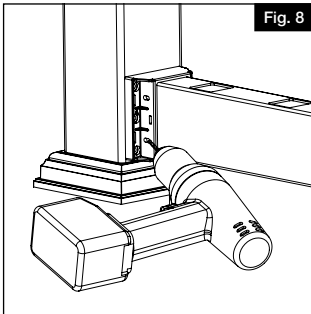
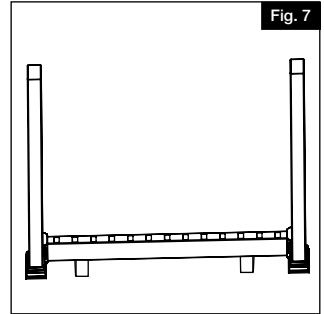
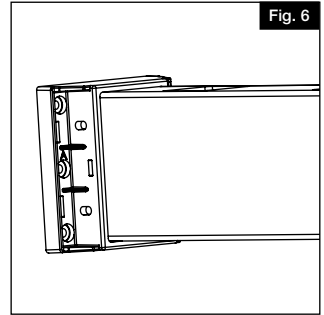
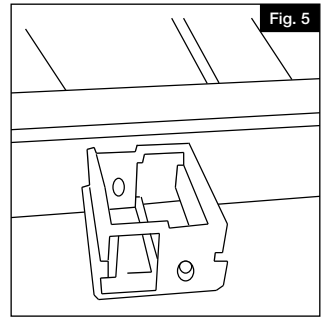

5.

ENCAJAR LOS BARROTES EN EL TRAVESAÑO INFERIOR

- a. Cada kit con barrotes de vinilo contiene 2 barrotes con pestañas. Distribúyalos de manera uniforme en cada sección.
- b. Empuje todos los barrotes en el travesaño inferior (Fig.10).

NOTA: Los travesaños superiores Fynl Line están reforzados con un canal de aluminio. Compruebe el interior de su travesaño superior antes de la instalación. Si utiliza una forma que no sea una "H" mayúscula, asegúrese de orientar ese travesaño de manera que la parte larga del aluminio esté orientada hacia el interior de la plataforma (Fig. 11).

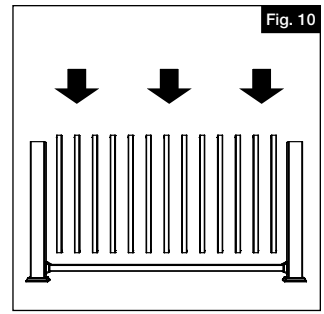

Fig. 10

6.

INSTALAR TRAVESAÑO SUPERIOR

- a. Coloque los soportes en los dos extremos del travesaño superior.
- b. Empiece en un lado del travesaño y alinee el primer barrote con el primer orificio ranurado en la parte inferior del travesaño superior y encájelo en su lugar (Fig. 12).
- c. Continúe con la línea de barrotes instalándolos en el travesaño superior.
- d. Instalar soportes:
 - i. Asegúrese de que los travesaños estén completamente asentados con los barrotes y nivelados y centrados en la funda del poste. Con una broca de $1/8$ " , taladre el primer agujero para tornillo del soporte superior (Fig. 12). Taladre a través del agujero del soporte, la funda del poste de vinilo y el inserto de vinilo e instale sin apretar el primer tornillo #10 de $1\frac{1}{2}$ " .
 - ii. Repita el proceso de perforado para los restantes tres tornillos (Fig. 13).
 - iii. Apriete los tornillos hasta que el soporte quede ajustado al poste. Recomendamos el uso de un taladro sin impacto con un ajuste de embrague para evitar un apriete excesivo (Fig. 14).
 - iv. Repita los pasos i a iii con el segundo soporte superior.

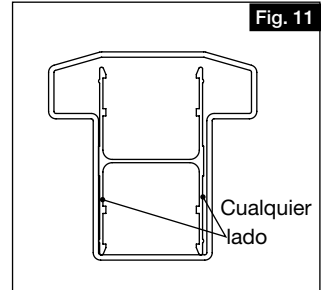

Fig. 11

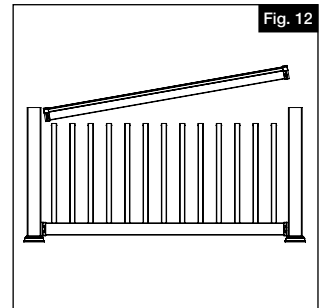
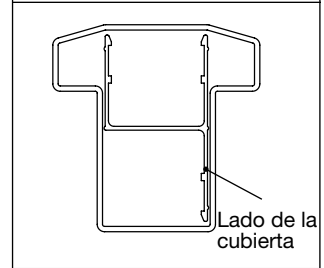

Fig. 12

7.

INSTALAR TORNILLOS Y CUBIERTAS DE SOPORTES LATERALES

- Para cada soporte instalado, taladre en el centro de cada agujero alargado con una broca de $\frac{1}{8}$ " (Fig. 15).

NOTA: En algunos casos se perforará tanto el aluminio como el barandal de vinilo.

- Instale tornillos #10 de 1" en todos los agujeros taladrados (Fig. 16).
- Haga coincidir la letra del interior de la tapa del soporte con la letra del soporte, y encaje la cubierta en su sitio. Repita la operación con todos los soportes (Fig. 17).

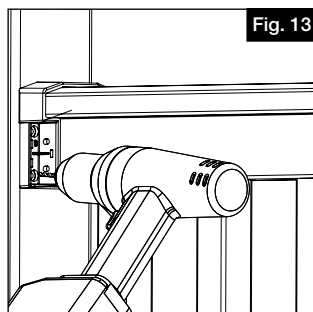

Fig. 13

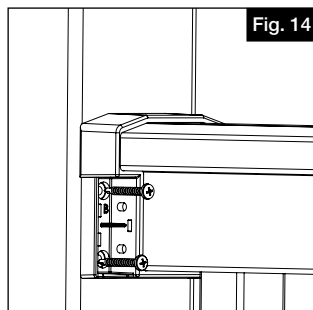

Fig. 14

8.

INSTALAR LA CUBIERTA DEL PIE DE SOPORTE

- Fije el pie de soporte en la superficie de la plataforma con el tornillo para el pie de soporte y encaje la cubierta en su lugar (solo 10') (Fig. 18).

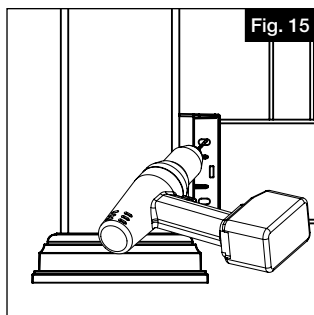

Fig. 15

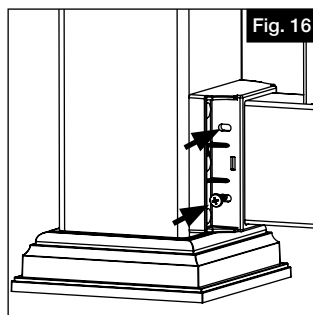

Fig. 16

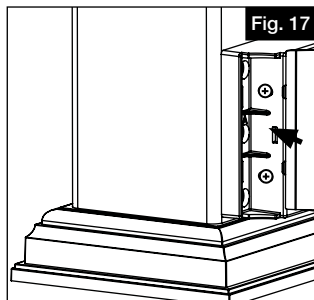

Fig. 17

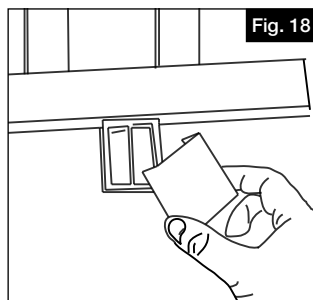

Fig. 18

INSTALACIÓN DE TRAVESAÑO EN ÁNGULO

EL BARANDAL CON ACABADO EN T FINYL LINE PUEDE INSTALARSE EN ÁNGULO CON TRES MÉTODOS/OPCIONES

- I. Con adaptadores premoldeados (a 22.5° o 45°)
- II. Con soportes ajustables "giratorios"
- III. Con soportes angulares cortados en el lugar

I. ADAPTADORES PREMOLDEADOS DE 22.5°/45°

1. Mida la distancia entre el poste desde las esquinas interiores (Fig. 1) que utilizará el adaptador premoldeado y el siguiente poste. Reste $\frac{3}{4}$ " de esa distancia y esa será la longitud que necesitará para cortar sus travesaños superior e inferior (Fig. 1).
2. Instale el barandal como se indica en la sección de barandal a nivel, teniendo en cuenta lo siguiente:

Coloque el adaptador entre los soportes y los postes. Taladre y utilice los tornillos más largos de 3" suministrados con los adaptadores para conectarlos al poste (Fig. 2).

II. SOPORTES AJUSTABLES "GIRATORIOS"

1. Después de instalar los postes, determine el ángulo del barandal (Fig. 3).

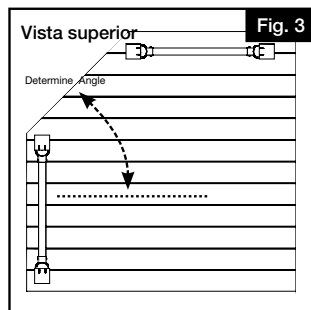
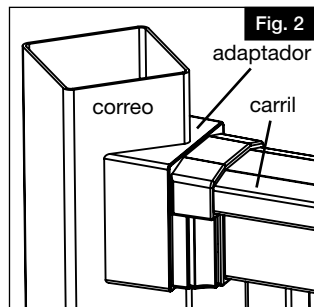
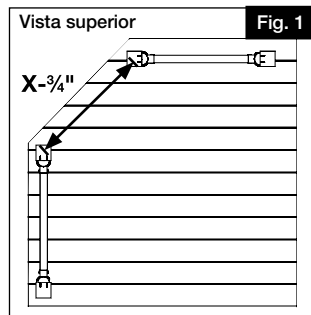

2.

Taladre agujeros de 1/8" de diámetro en la base, y luego fije el soporte en el ángulo determinado (Fig. 4).

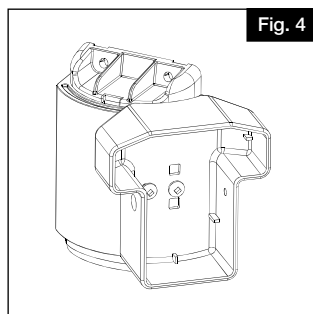

3.

Corte el barandal a la longitud deseada. Coloque un soporte en cada extremo de los travesaños superior e inferior (Fig. 5).

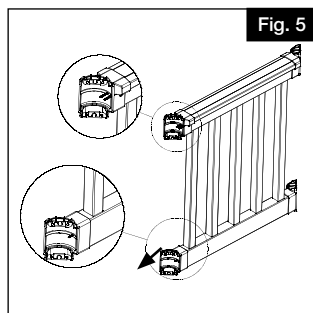

4.

Marque cuatro ubicaciones para los orificios de los tornillos en cada soporte. Coloque el tramo de barandal por un lado y, a continuación, taladre agujeros de 1/8" de diámetro en cada marca de los postes (Fig. 6).

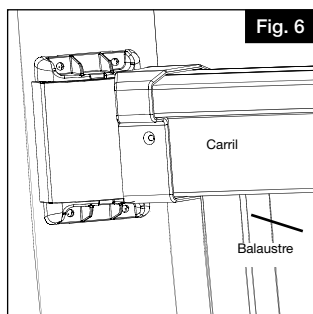

5.

Fije cada soporte de travesaño superior con cuatro tornillos #10 de 2" (Fig. 7). Fije cada soporte de travesaño inferior con cuatro tornillos #10 de 1 1/2".

6.

Taladre un agujero de 1/8" de diámetro a través del travesaño superior y del inserto de aluminio para cada uno de los lados de los soportes de travesaño superior únicamente. Fíjelos con tornillos de cabeza plana #10 de 1" (Fig. 8).

7.

Añada dos cubiertas de tornillo en los soportes inferior y superior y dos tapones de tornillo en cada soporte de travesaño superior (Fig. 9).

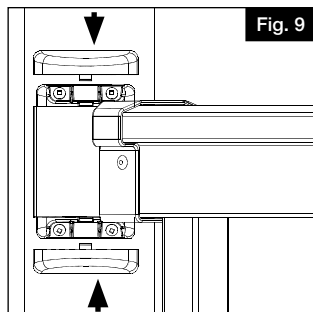
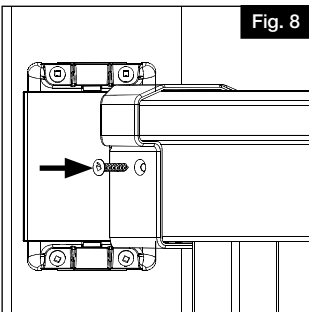
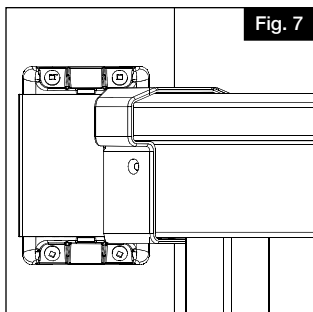

8.

Repita el proceso de instalación en cada conjunto de barandal adicional.

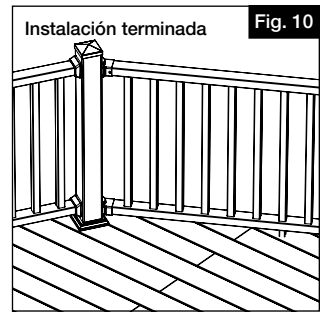

III. SOPORTES ANGULARES CORTADOS EN EL LUGAR

1. Deslice el soporte del pasamanos sobre los extremos del barandal. Mida el ángulo requerido, y corte el soporte y el travesaño (y el canal de aluminio) a ese ángulo.
2. Repita la operación con el travesaño inferior.
3. Instale el barandal como se indica en la sección de barandal a nivel.

NOTA: El ángulo máximo de corte no debe ser mayor de 21.5 grados para asegurar que el soporte/ travesaño no sobresalga del poste de 4x4. Si utiliza este soporte en un ángulo superior a 21.5 grados, se recomienda utilizar una funda de poste más grande.

Querrá cortar el soporte angular lo suficiente como para mantener el espacio entre el poste y el primer barroto en un mínimo (4" o menos).

Según cuánto se haya cortado el soporte, puede ser necesario un tornillo más corto (para asegurar que el tornillo no sobresalga a través de la funda del poste).

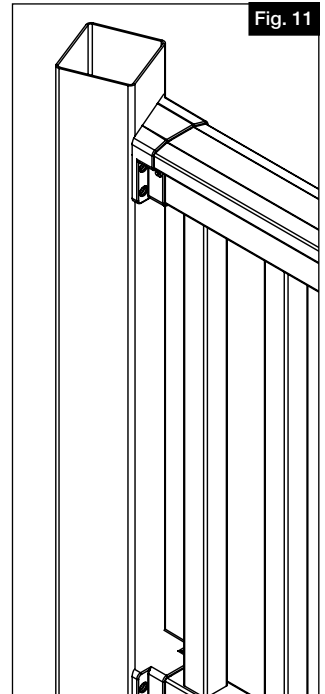

INSTALACIÓN DEL BARANDAL DE ESCALERA

EL BARANDAL DE ESCALERA CON ACABADO EN T FINYL LINE PUEDE INSTALARSE EN ÁNGULO CON TRES MÉTODOS/OPCIONES

- I. Con soportes premoldeados
- II. Con soportes ajustables "giratorios"
- III. Con soportes angulares cortados en el lugar

1. INSTALACIÓN DEL POSTE

Siga atentamente las instrucciones de instalación del kit de instalación de postes o utilice una funda de poste en un poste de madera existente de 4x4.

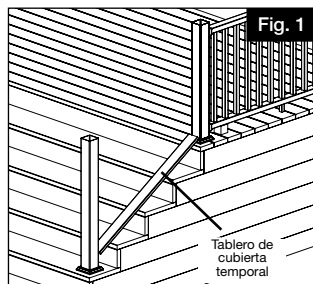

2. DETERMINAR EL ESPACIAMIENTO

Fije temporalmente un tablón de $\frac{5}{4}$ " (3,18 cm) a la huella del peldaño para determinar el espacio entre la saliente de los peldaños y el travesaño inferior (Fig. 1).

NOTA: Los travesaños superiores Finyl Line están reforzados con un canal de aluminio. Compruebe el interior de su travesaño superior antes de la instalación. Si utiliza una forma que no sea una "H" mayúscula, asegúrese de orientar ese travesaño de manera que la parte larga del aluminio esté orientada hacia el interior de la plataforma (Fig. 2).

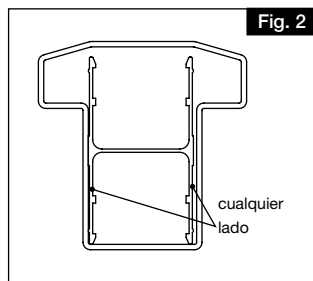

3. ENSAMBLAR TRAMO DE BARANDAL DE ESCALERA

- a. Cada kit con barrotes de vinilo contiene 2 barrotes con pestañas. Distribúyalos de manera uniforme en cada sección.
- b. Ensamble el tramo de barandal de escalera encajando los barrotes en el travesaño inferior (Fig. 3).

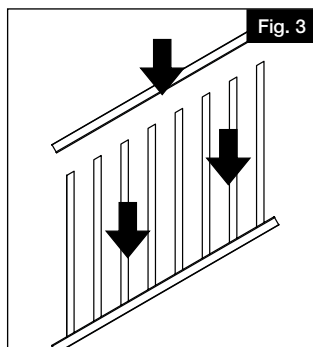
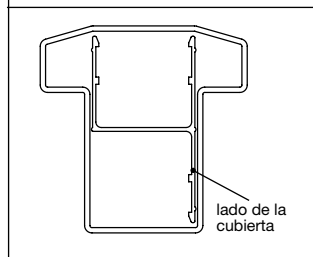

I. CON SOPORTES PREMOLDEADOS

1.

ESTABILIZAR TRAMO

- Coloque el tramo de barandal de escalera ya ensamblado junto a los postes instalados, dejando una distancia igual entre los extremos de los dos barotes y fije el tramo de barandal a los postes (Fig. 4).
- Trace el poste en cada uno de los travesaños (en ambos extremos de los travesaños superior e inferior). Haga cuatro marcas en total y no olvide marcar $\frac{1}{8}$ " más corto para dejar espacio para la expansión (Fig. 5).

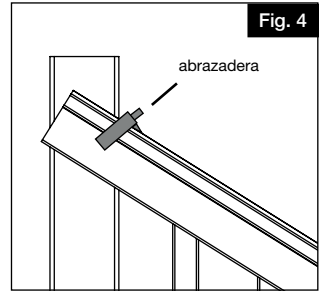

2.

CORTAR TRAVESAÑOS

Retire las pinzas del kit de escalera de los postes. Corte a lo largo de las cuatro marcas en ángulo en los travesaños (Fig. 6).

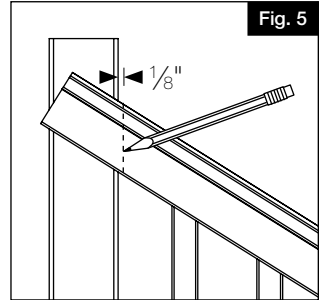

3.

Deslice los soportes de escalera sobre los travesaños (Fig. 7), y coloque el tramo de travesaño entre los postes (Fig. 8).

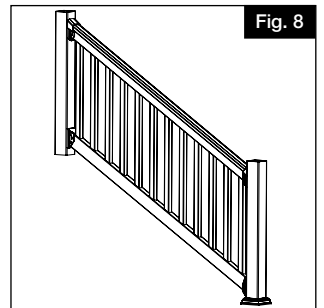
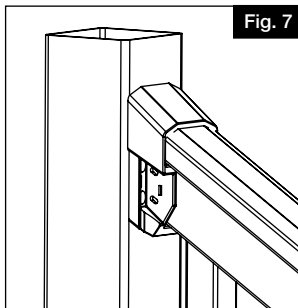
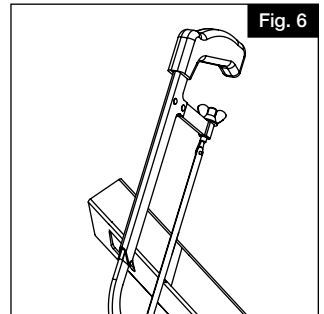

4.

- Marque todos los agujeros del soporte
Taladre los agujeros del soporte con una broca de $\frac{1}{8}$ " (Fig. 9).
- Introduzca tornillos cuadrados autorroscantes #10 de $1\frac{1}{2}$ " a través de los soportes en el poste (4 por soporte) (Fig. 9).

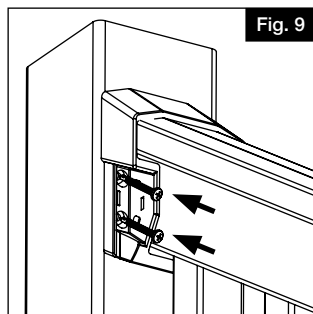

Fig. 9

5.

INSTALAR TORNILLOS Y CUBIERTAS DE SOPORTES LATERALES

Para cada soporte instalado, taladre en el centro de cada agujero alargado con una broca de $\frac{1}{8}$ " (Fig. 10).

NOTA: En algunos casos se perforará tanto el aluminio como el barandal de vinilo.

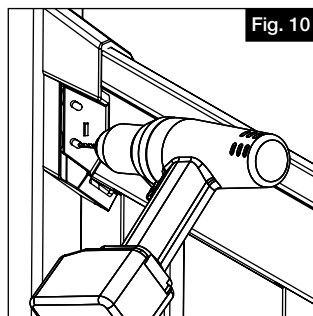

Fig. 10

6.

Instale tornillos #10 de 1" en todos los agujeros taladrados (Fig. 11).

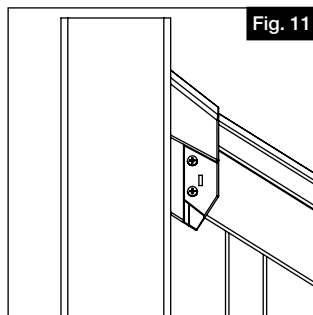

Fig. 11

7.

Haga coincidir la letra del interior de la tapa del soporte con la letra del soporte, y encaje la cubierta en su sitio (Fig. 12). Repita la operación con todos los soportes.

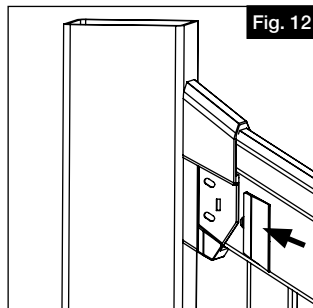

Fig. 12

II. SOPORTES AJUSTABLES "GIRATORIOS"

1.

Después de instalar los postes, determine la altura del travesaño inferior al peldaño de la escalera (Fig. 13).

NOTA: Se puede usar madera de 1x6 o 2x4 como espaciador.

2.

Ensamble el tramo de barandal. Coloque el tramo de barandal sobre el espaciador y contra el poste. Con un nivel, sujete el tramo de barandal a la inclinación adecuada, luego desplace el tramo de barandal hacia arriba o hacia abajo creando un espacio de barrote igual para cada poste. Una vez que el travesaño esté en la posición correcta, sujételo con pinzas (Fig. 14).

3.

Alinee el soporte angular giratorio en su posición estableciendo la altura del soporte y la rotación angular del mismo. Habrá que agregar $\frac{7}{8}$ " adicionales a la longitud. Esta segunda marca será la línea de corte para los extremos del travesaño. Repita este paso en cada extremo (Fig. 15).

4.

After all ends of rails have first mark established, remove clamps from rail assembly. Mark the additional second mark $\frac{7}{8}$ " to rail ends as described in Step 3 and cut rail ends to length.

5.

Después de que todos los extremos de los travesaños tengan la primera marca establecida, retire las pinzas del conjunto del barandal. Marque la segunda marca adicional a $\frac{7}{8}$ " de los extremos del travesaño como se describe en el paso 3 y corte los extremos del travesaño a la medida.

6.

Marque con un lápiz los cuatro agujeros de los tornillos en cada soporte (Fig. 17). Marque con un lápiz la posición en la que se encuentra el soporte junto con la base (Fig. 17).

7.

Retire las pinzas del conjunto de barandal y retire el conjunto de barandal de entre los postes. Taladre previamente los agujeros marcados del paso 6 en el poste con una broca de $\frac{1}{8}$ ".

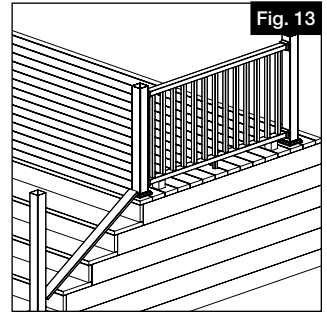

Fig. 13

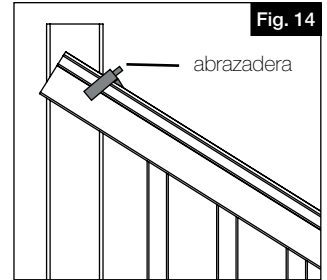

Fig. 14

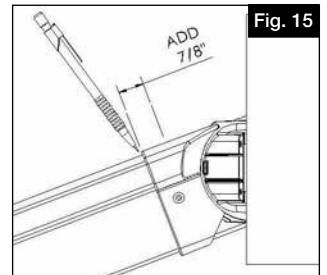

Fig. 15

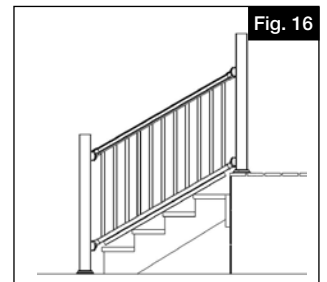

Fig. 16

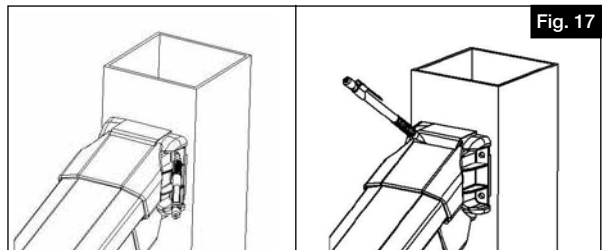

Fig. 17

8.

Retire el soporte de los extremos del conjunto de riel. Alineando el soporte y la base con la marca de lápiz del Paso 7, fije con dos tornillos de cabeza plana # 10 x 1" (Fig. 18). El soporte inferior usa un tornillo de cabeza plana # 10 x 1".

Repita esto para cada corchete.

NOTA: El soporte superior usa cuatro tornillos # 10 x 1 1/2", dos tornillos de cabeza plana # 10 x 1" y dos tornillos de cabeza plana # 10 x 1".

El soporte inferior usa cuatro tornillos # 10 x 1 1/2" y un tornillo de cabeza plana # 10 x 1".

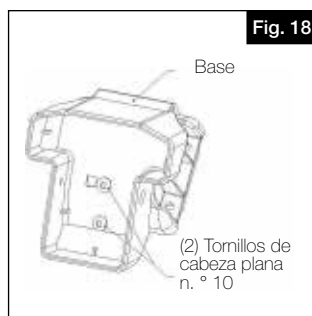

9.

Vuelva a colocar los soportes en los extremos del travesaño y luego coloque el conjunto de barandal sobre el espaciador (Fig. 19). Fije los soportes al poste con cuatro tornillos #10 de 1 1/2" suministrados; para ello, alinee los soportes con los agujeros taladrados en el paso 8.

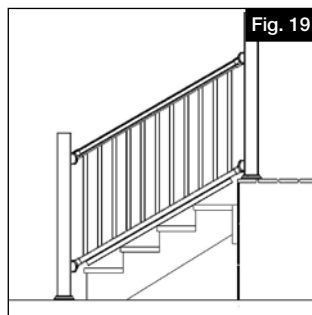

10.

Una vez que los cuatro soportes estén fijados a los postes, taladre a través del soporte, el travesaño y el inserto de aluminio (si se utiliza) con una broca de 1/8", en dos lugares para cada soporte. A continuación, fíjelos con dos tornillos de cabeza plana #10 de 1" suministrados (Fig. 20). Repita este paso con cada soporte.

Agregue dos cubiertas para tornillos y dos tapas para tornillos a cada soporte.

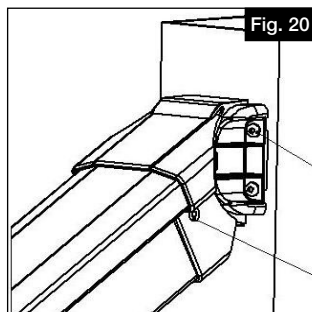

III. SOPORTE DE ÁNGULO DE CORTE EN CAMPO

1.

a. un. Deslice el soporte de la barandilla sobre los extremos de la barandilla (Fig 21). Mida el ángulo requerido y corte el soporte y el riel (y el canal de aluminio) a ese ángulo.

b. Repita para el riel inferior.

c. Instale la barandilla según las instrucciones para la barandilla de la escalera.

NOTA: Deberá cortar el soporte angular lo suficiente para mantener el espacio entre el poste y el primer balaustre al mínimo (4" o menos).

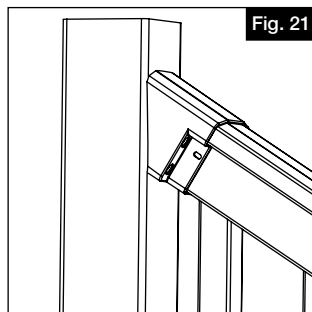



Barrette Outdoor Living
7830 Freeway Circle, Middleburg, OH 44130
barretteoutdoorliving.com • (877) 265-2220